

EZF 50/8 B



Krátká informace

Axiální nástěnný vestavný ventilátor pro zapuštěnou instalaci, DN 500, jednofázový proud

Příklady použití

Šatna, Mistrovna, Restaurace, Garáž, Fitnesscentrum

Typové číslo

0085.0061

Technické údaje

Provedení	Stěnové pouzdro
Průtok	3.800 m ³ /h
Počet otáček	715 1/min
Typ oběžného kola	axiální
Lze regulovat	✓
Možnost reverzace	✓
Druh napětí	Jednofázový proud
Napájecí napětí	230 V
Kmitočet sítě	50 Hz
Jmenovitý výkon	110 W
I _{Jmen}	0,5 A
I _{Max}	0,65 A
Druh krytí	IP 55
Tepelná třída	B
Síťový přívod	3 x 1,5 mm ²
Umístění	Stěna / Strop
Způsob instalace	Pod omítku
Montážní poloha	vodorovně / svisle
Materiál	Ocelový plech, pozinkovaný
Barva	stříbrná
Hmotnost	14,76 kg
Hmotnost s obalem	16,76 kg
Jmenovitá světlost	500 mm
Šířka	580 mm
Výška	580 mm
Hloubka	315 mm
Šířka s obalem	595 mm
Výška s obalem	595 mm
Hloubka s obalem	340 mm

EZF 50/8 B

Teplota média při jmenovitém proudu	-20 °C až 60 °C
Teplota média při I_{Max}	-20 °C až 60 °C
Balení	1 kus
Sortiment	C
GTIN (EAN)	4012799850618

Oktávový akustický výkon

	63 Hz	125 Hz	250 Hz	500 Hz	1 kHz	2 kHz	4 kHz	8 kHz	Celkem
$L_{WA7, S5}$ (dB(A))	44	56	62	61	62	59	52	40	68

L_{WA7} = akustický výkon v dB pro pouzdro a volné sání.

Charakteristika

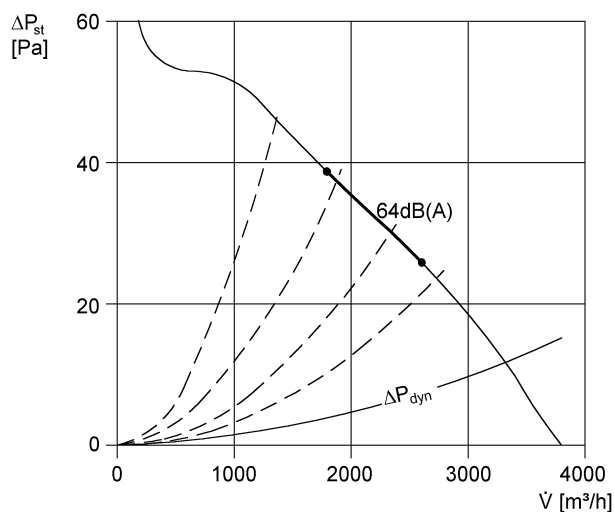

EZF 50/8 B

Výkres [mm]

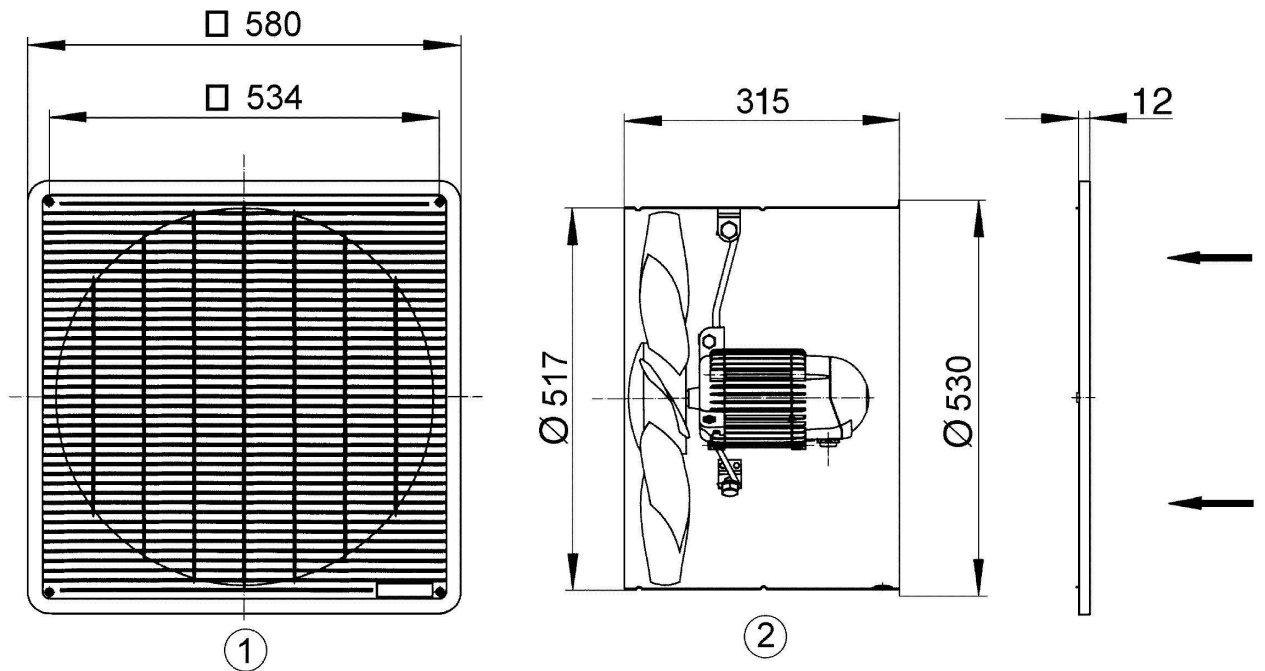

- ① Ochranná mřížka ze strany sání
- ② Směr proudění - sání přes motor