



Krátká informace

Radiální ventilátor z plastu s pravouhlym výfukem, velikost 160, jednofázový

Příklady použití

Průmyslová aplikace

Typové číslo

0073.0303

Technické údaje

Průtok	1.100 m ³ /h
Počet otáček	1.460 1/min
Typ oběžného kola	radiální
Lze regulovat	–
Možnost reverzace	–
Druh napětí	Jednofázový proud
Napájecí napětí	230 V
Kmitočet sítě	50 Hz
Jmenovitý výkon	180 W
I _{Jmen}	1,7 A
Druh krytí	IP 55
Tepelná třída	F
Přepínatelné póly (2 otáčky)	–
Umístění	Potrubní připojení
Montážní poloha	horizontální
Materiál pouzdra	Umělá hmota, polypropylén
Materiál oběžného kola	Umělá hmota, polypropylén
Barva	bílá
Hmotnost	8 kg
Hmotnost s obalem	9 kg
Šířka	349 mm
Výška	400 mm
Hloubka	435 mm
Šířka s obalem	480 mm
Výška s obalem	440 mm
Hloubka s obalem	520 mm
Teplota média při I _{Max}	50 °C
PTC DIN 44082	M 100
Akustický tlak	57 dB

GRK 16/4 E

Balení	1 kus
Sortiment	C
GTIN (EAN)	4012799733034

Charakteristika

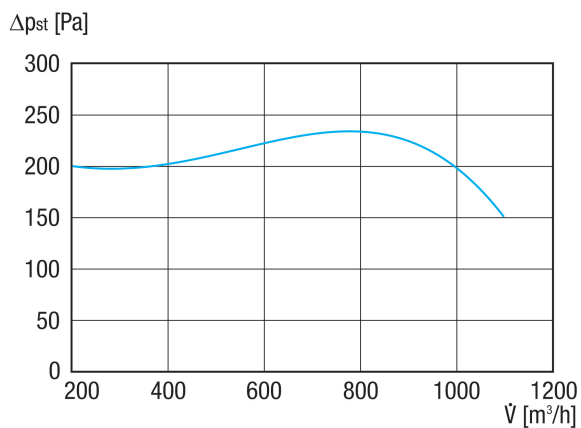

Výkres [mm]

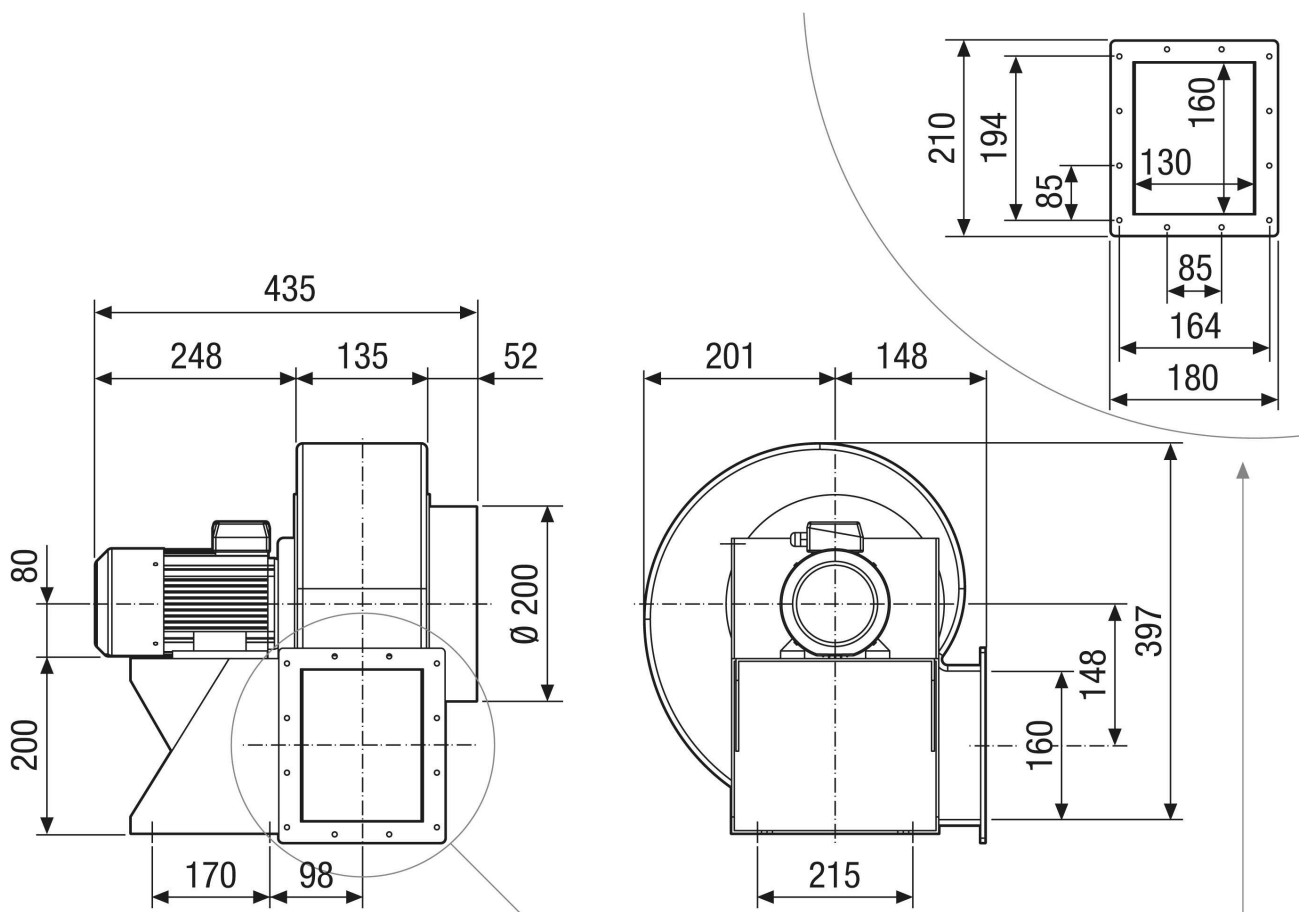

Výkres Orientace pouzdra [mm]

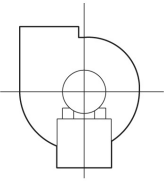
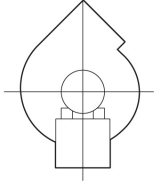
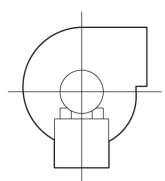
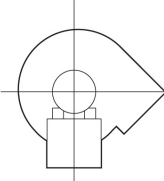
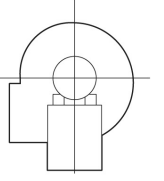
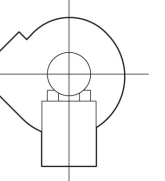
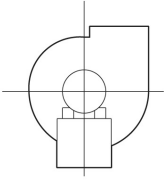
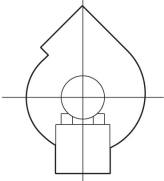
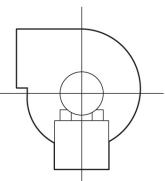
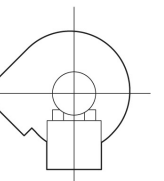
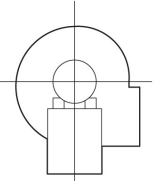
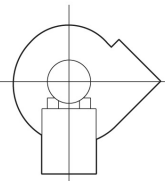
①						
	0°	45°	90°	135°	270°	315°
②						

- ① Právě provedení
- ② Levě provedení