



Krátká informace

Protikus - hrdlo pro montáž pružných manžet DN 200 na vzduchová vedení

Typové číslo

0055.0168

Technické údaje

Materiál	Ocelový plech, pozinkovaný
Hmotnost	0,6 kg
Hmotnost s obalem	0,61 kg
Vhodné pro manžety o průměru	200 mm
Šířka	254 mm
Výška	254 mm
Hloubka	50 mm
Šířka s obalem	254 mm
Výška s obalem	254 mm
Hloubka s obalem	50 mm
Balení	1 kus
Sortiment	C
GTIN (EAN)	4012799551683

Výkres [mm]

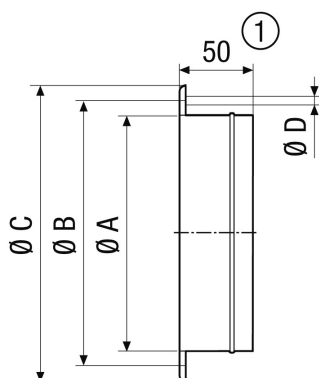

A	B	C	D
210	235	254	8

① GS 56: 55 mm