



### Krátká informace

Protikus - hrdlo pro montáž pružných manžet DN 250 na vzduchová vedení

Typové číslo

0055.0169

### Technické údaje

Materiál	Ocelový plech, pozinkovaný
Hmotnost	0,48 kg
Hmotnost s obalem	0,5 kg
Vhodné pro manžety o průměru	250 mm
Šířka	304 mm
Výška	304 mm
Hloubka	8 mm
Šířka s obalem	304 mm
Výška s obalem	304 mm
Hloubka s obalem	8 mm
Balení	1 kus
Sortiment	C
GTIN (EAN)	4012799551690

### Výkres [mm]

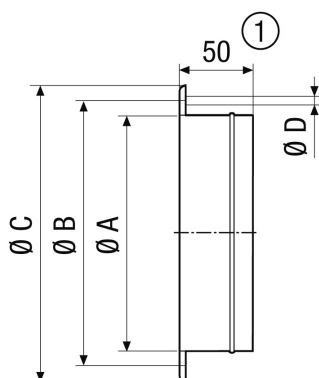

A	B	C	D
263	286	304	8

① GS 56: 55 mm