



Krátká informace

Protikus - hrdlo pro montáž pružných manžet DN 450 na vzduchová vedení

Typové číslo

0055.0173

Technické údaje

Materiál	Ocelový plech, pozinkovaný
Hmotnost	0,86 kg
Hmotnost s obalem	0,9 kg
Vhodné pro manžety o průměru	450 mm
Šířka	512 mm
Výška	512 mm
Hloubka	50 mm
Šířka s obalem	512 mm
Výška s obalem	512 mm
Hloubka s obalem	50 mm
Balení	1 kus
Sortiment	C
GTIN (EAN)	4012799551737

Výkres [mm]

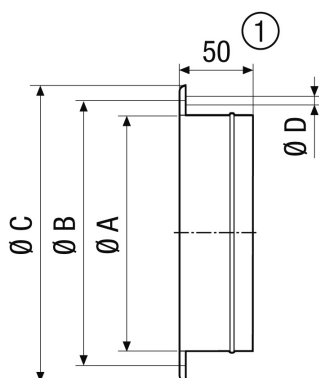

A	B	C	D
458	487	512	10

① GS 56: 55 mm