

**DTH 35 s ventilátorem DZF 35/... BH, jedny otáčky**

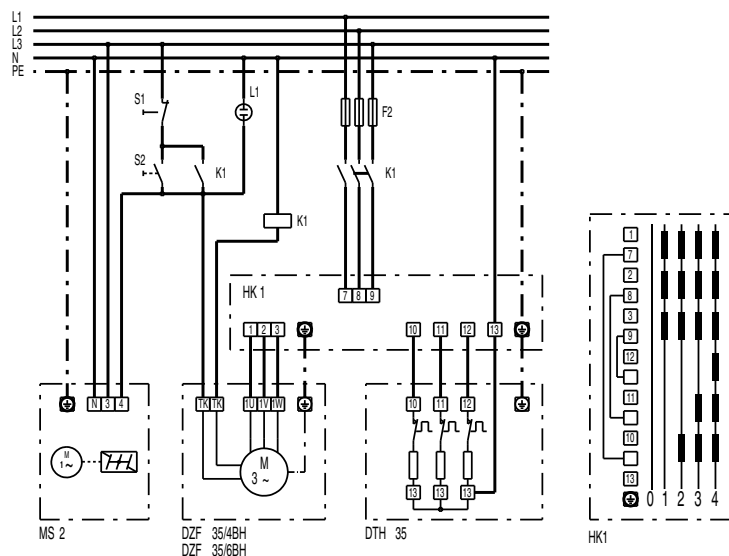

S1 Tlačítko pro vypnutí

S2 Tlačítko pro zapnutí

L1 Kontrolní světlo zapnutí

K1 Stykač US16

HK 1 Kombinovaný přepínač (5-stupňový) (0=Vyp 1=Zap (bez ohřevu) 2=Zap (stupeň ohřevu 1) 3=Zap (stupeň ohřevu 2) 4=Zap (stupeň ohřevu 3))

DTH 35 Ohříváč vzduchu

MS 2 Klapka se servopohonem

DZF 35.. Ventilátor DZF 35/4 BH nebo DZF 35/6 BH

**DTH 35 s ventilátorem DZF 35/84 BH, dvoje otáčky, Dahlanderovo zapojení**

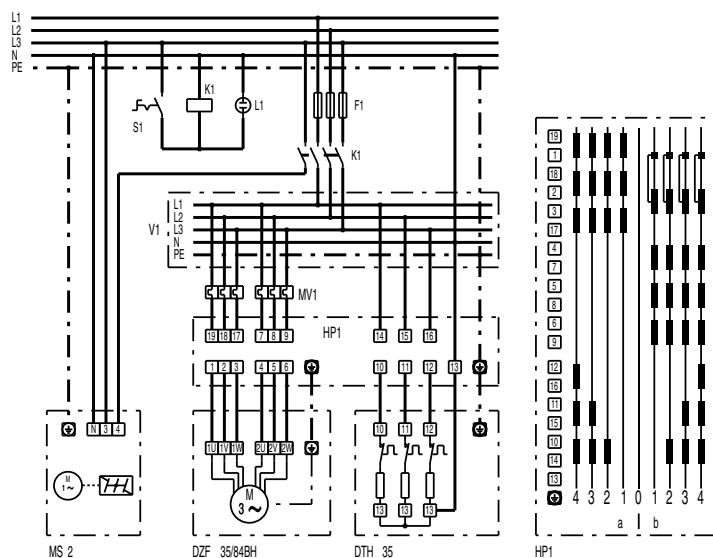

- S1 Spínač Zap/Vyp
- L1 Kontrolní světlo zapnutí
- K1 Stykač US16
- V1 Rozvaděč (nutno zajistit)
- MV 1 Ochrana motoru (nutno zajistit)
- HP 1 Kombinovaný přepínač (9-stupňový) (a = pomalu b = rychle 0 = Vyp 1 = Zap, bez ohřevu, pomalu/rychle 2 = Zap, stupeň ohřevu 1, pomalu/rychle 3 = Zap, stupeň ohřevu 2, pomalu/rychle 4 = Zap, stupeň ohřevu 3, pomalu/rychle)
- MS 2 Servopohon pro klapku
- DTH 35 Ohřívač vzduchu
- DZF 35.. Ventilátor DZF 35/84 BH (Dahlanderovo zapojení)

**DTH 35 s DZF 35/64 BH, dvoje otáčky, oddělená vinutí**

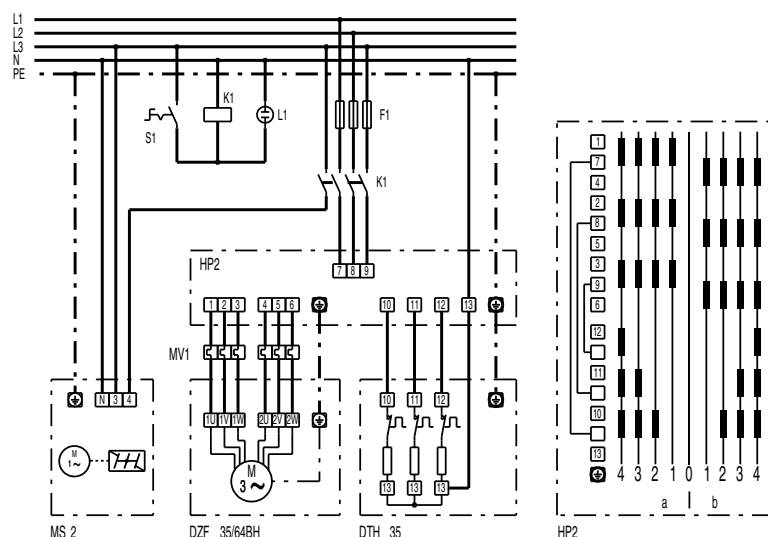

- S1 Spínač Zap/Vyp
- L1 Kontrolní světlo zapnutí
- K1 Stykač US 16
- V1 Rozvaděč (nutno zajistit)
- MV 1 Ochrana motoru (nutno zajistit)
- HP 2 Kombinovaný přepínač (9-stupňový) (a = pomalu b = rychle 0 = Vyp 1 = Zap, bez ohřevu, pomalu/rychle 2 = Zap, stupeň ohřevu 1, pomalu/rychle 3 = Zap, stupeň ohřevu 2, pomalu/rychle 4 = Zap, stupeň ohřevu 3, pomalu/rychle)
- MS2 Servopohon pro klapku
- DTH 35 Ohřívač vzduchu
- DZF 35.. Ventilátor DZF 35/64 BH (oddělená vinutí)