

EAQ 10/3

Schaltbild EAQ 10/3

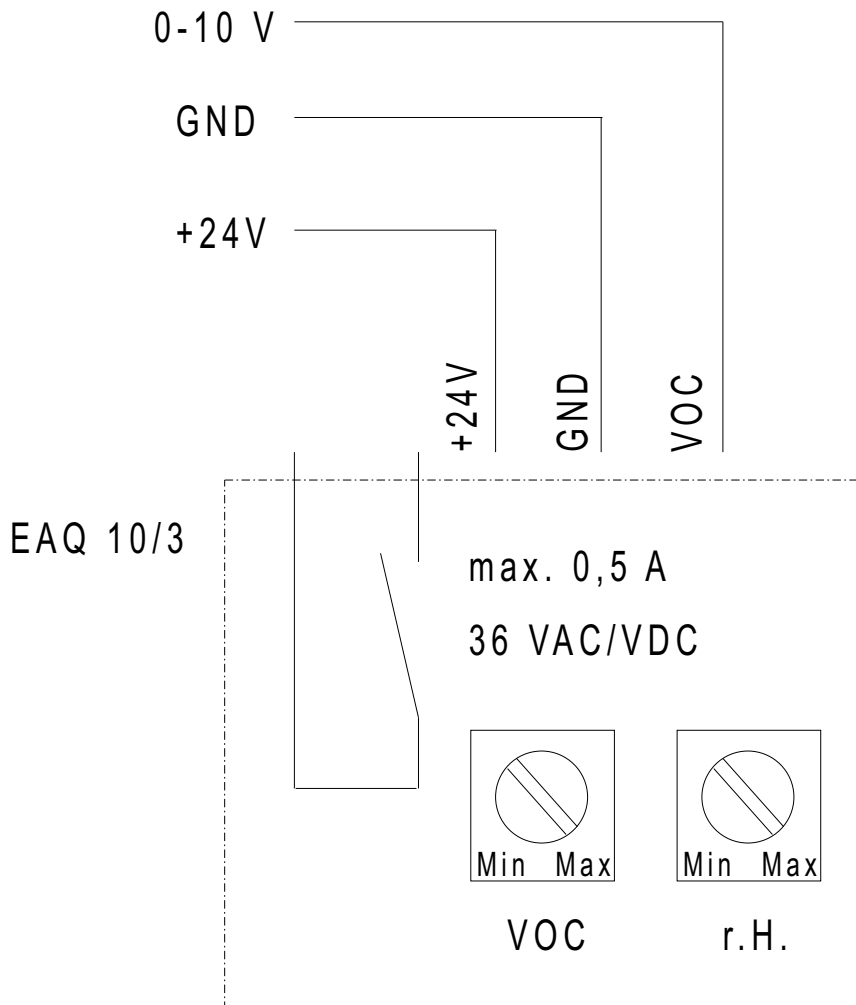

Anschlussbeispiel potenzialfreier Kontakt des Luftqualitätsreglers EAQ 10/3

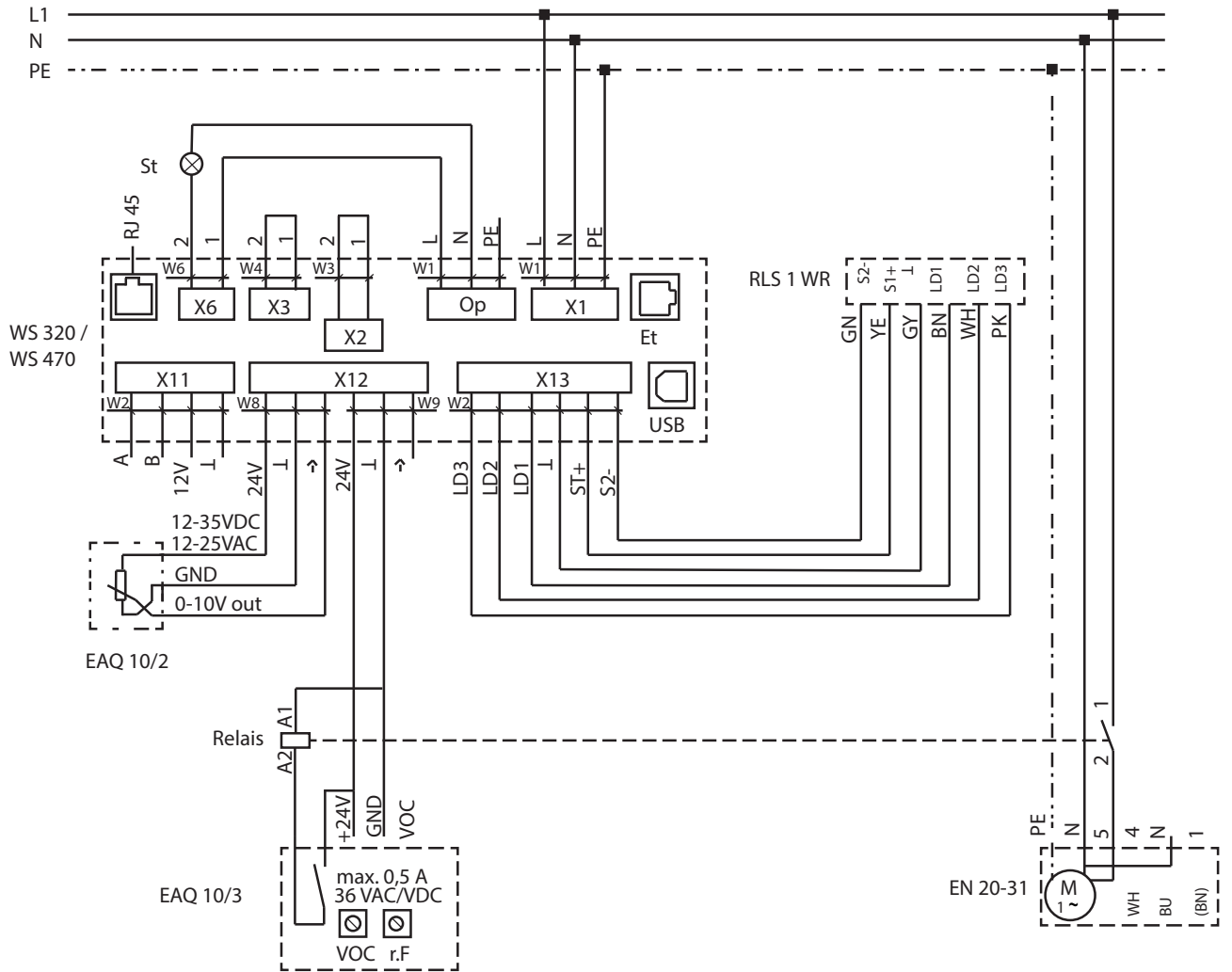

Im Schaltbild wird der EAQ 10/3 in einem Partykeller zusammen mit einem Wandeinbauventilator EN betrieben.

Absicherung bauseits

St - Störmeldung

Et - Ethernet

X1 - Netz

X2 - 12V/2A

X3 - 230V/16A

X6 - 230V/5A

X11 - RS485

X12 - Sensoren

X13 - RLS

r.H. - Feuchte