

## EZF 25/4 E



## Kratka informacija

Aksijalni zidni ventilator za podžbuknu ugradnju pločom, DN 250, jednofazna struja

## Primjeri primjene

Svlačionice, Ured nadzornog inženjera, Ugostiteljski objekti, Garaža, Prostorija za fitness

Broj artikla

0085.0486

## Tehnički podaci

Model	Zidni odvojak
Volumen zraka	800 m <sup>3</sup> /h
Brzina	1.280 1/min
Tip propelera	aksijalni
S mogućnošću upravljanja brzinom	✓
Mogućnost obrnutog načina rada	–
Vrsta napona	Jednofazna struja
Nazivni napon	230 V
Frekvencija struje	50 Hz
Nominalna snaga	40 W
Apsorpcija struje	50 W
I <sub>Nomin.</sub>	0,28 A
I <sub>Maks.</sub>	0,3 A
Vrsta zaštite	IP 54
Toplinska klasa	E
Glavni kabel	3 x 1,5 mm <sup>2</sup>
Mjesto ugradnje	Zid / Strop
Vrsta ugradnje	Podžbukno
Položaj za ugradnju	vodoravno / okomito
Materijal	Čelični lim, pocinčani
Boja	srebrna
Težina	3,85 kg
Težina s pakovanjem	4,68 kg
Nominalna dužina	250 mm
Širina	320 mm
Visina	320 mm
Dubina	240 mm
Širina s pakovanjem	330 mm
Visina s pakovanjem	435 mm

## EZ F 25/4 E

Dubina s pakovanjem	420 mm
Temperatura struje zraka kod nazivne struje	-20 °C do 50 °C
Temperatura struje zraka kod $I_{Maks.}$	-20 °C do 50 °C
Jedinica za pakiranje	1 kom
Asortiman	C
GTIN (EAN)	4012799854869

## Razina jačine zvuka u opsegu buke

	63 Hz	125 Hz	250 Hz	500 Hz	1 kHz	2 kHz	4 kHz	8 kHz	Ukupno
$L_{WA7, S5}$ (dB(A))	25	47	50	54	53	53	46	34	59

$L_{WA7}$  = razina jačine zvuka kućišta i slobodnog usisa u dB

## Krivulja

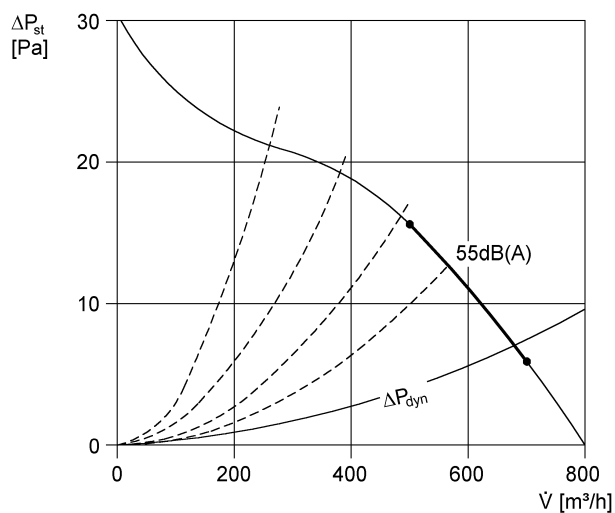

# EZF 25/4 E

Crtež s veličinama [mm]

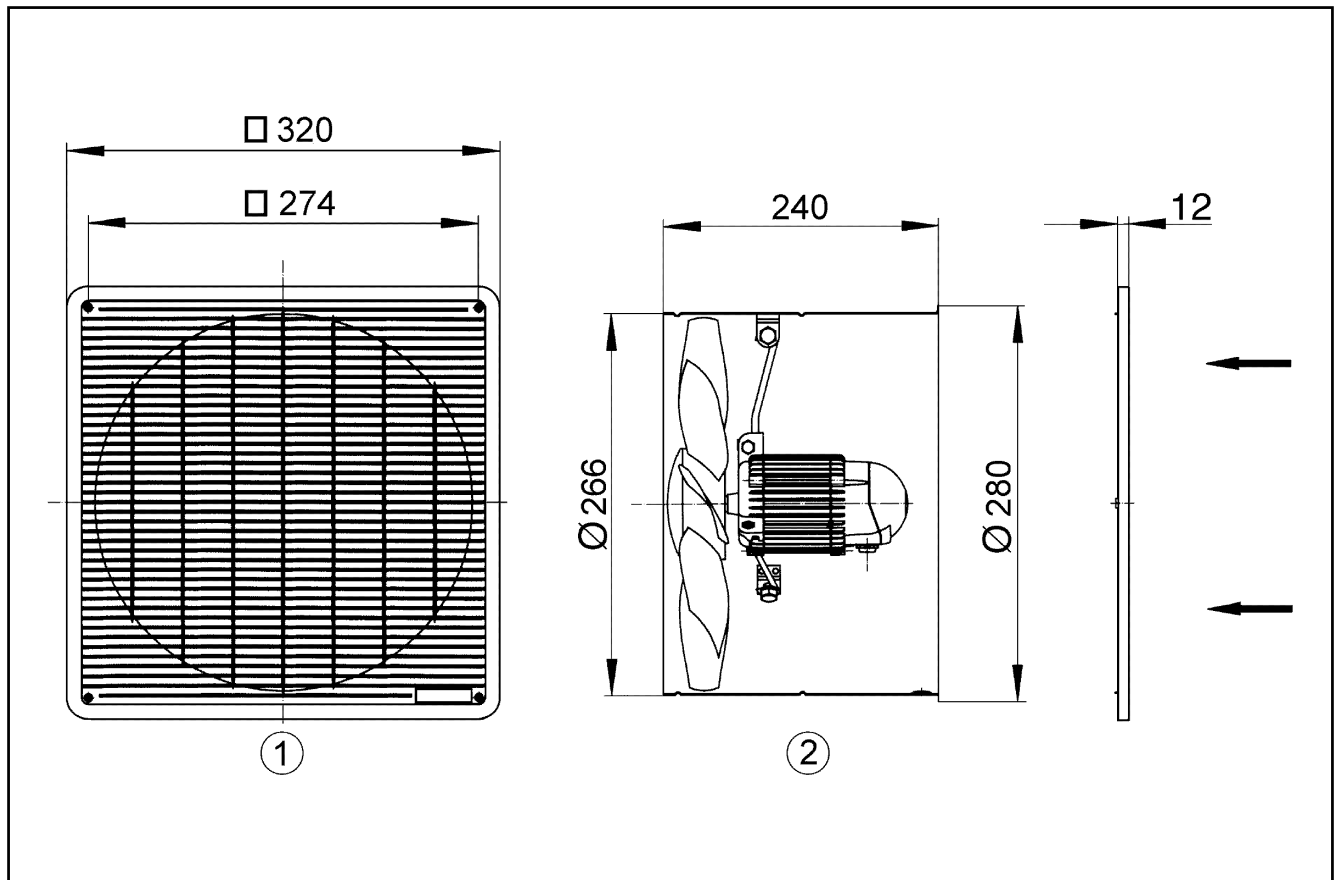

- ① Zaštitna rešetka, na ulaznoj strani
- ② Smjer strujanja zraka usisava se preko motora