

## DZF 30/4 B



## Rövid leírás

Axiális fali ventilátor süllyesztett beszereléshez, DN 300, háromfázisú váltóáram

## Alkalmazási példák

Öltöző, Csoportvezetői iroda, Étterem, Garázs, Edzőterem

Termékszám

0085.0102

## Műszaki adatok

Modell	Fali hüvely
Légmennyiség	1.700 m <sup>3</sup> /h
Fordulatszám	1.425 1/min
Járókerék típus	axiális
Szabályozható fordulatszám	✓
Irányváltási lehetőség	✓
Feszültségfajta	Háromfázisú váltóáram
Feszültségosztály	400 V
Hálózati frekvencia	50 Hz
Névleges teljesítmény	85 W
Teljesítménye	110 W
I <sub>névl</sub>	0,3 A
I <sub>max</sub>	0,33 A
Védelmi fokozat	IP 55
Szigetelési osztály	B
Hálózati kábel	7 x 1,5 mm <sup>2</sup>
Beszerelési hely	Fal / Mennyezet
Beszerelés típusa	süllyesztett
Beszerelési helyzet	vízszintes / függőleges
Anyag	acéllemez, horganyzott
Szín	ezüstszínű
Súly	6,54 kg
Súly csomagolással	7,33 kg
Névleges méret	300 mm
Szélesség	365 mm
Magasság	365 mm
Mélység	300 mm
Szélesség csomagolással együtt	420 mm
Magasság csomagolással együtt	430 mm

# DZF 30/4 B

Mélység csomagolással együtt	330 mm
Közeg hőmérséklet névleges feszültségnél	60 °C
Közeg hőmérséklet I <sub>max</sub> -nál	-20 °C -ig 60 °C
Csomagolási egység	1 darab
Választék	C
GTIN (EAN)	4012799851028

## Hangteljesítményszintek az oktáv spektrumban

	63 Hz	125 Hz	250 Hz	500 Hz	1 kHz	2 kHz	4 kHz	8 kHz	összesen
L <sub>WA7, S5</sub> (dB(A))	33	49	63	68	64	63	59	48	72

L<sub>WA7</sub>= ház és szabad beszívás hangteljesítményszintje dB-ben

## Jelleggörbe

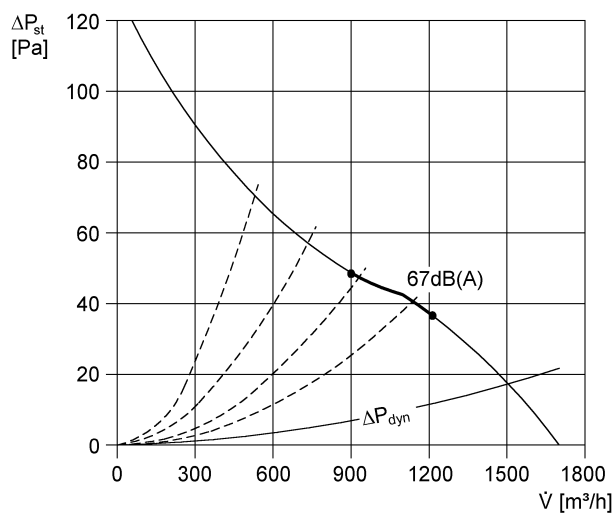

# DZF 30/4 B

Méretarányos rajz [mm]

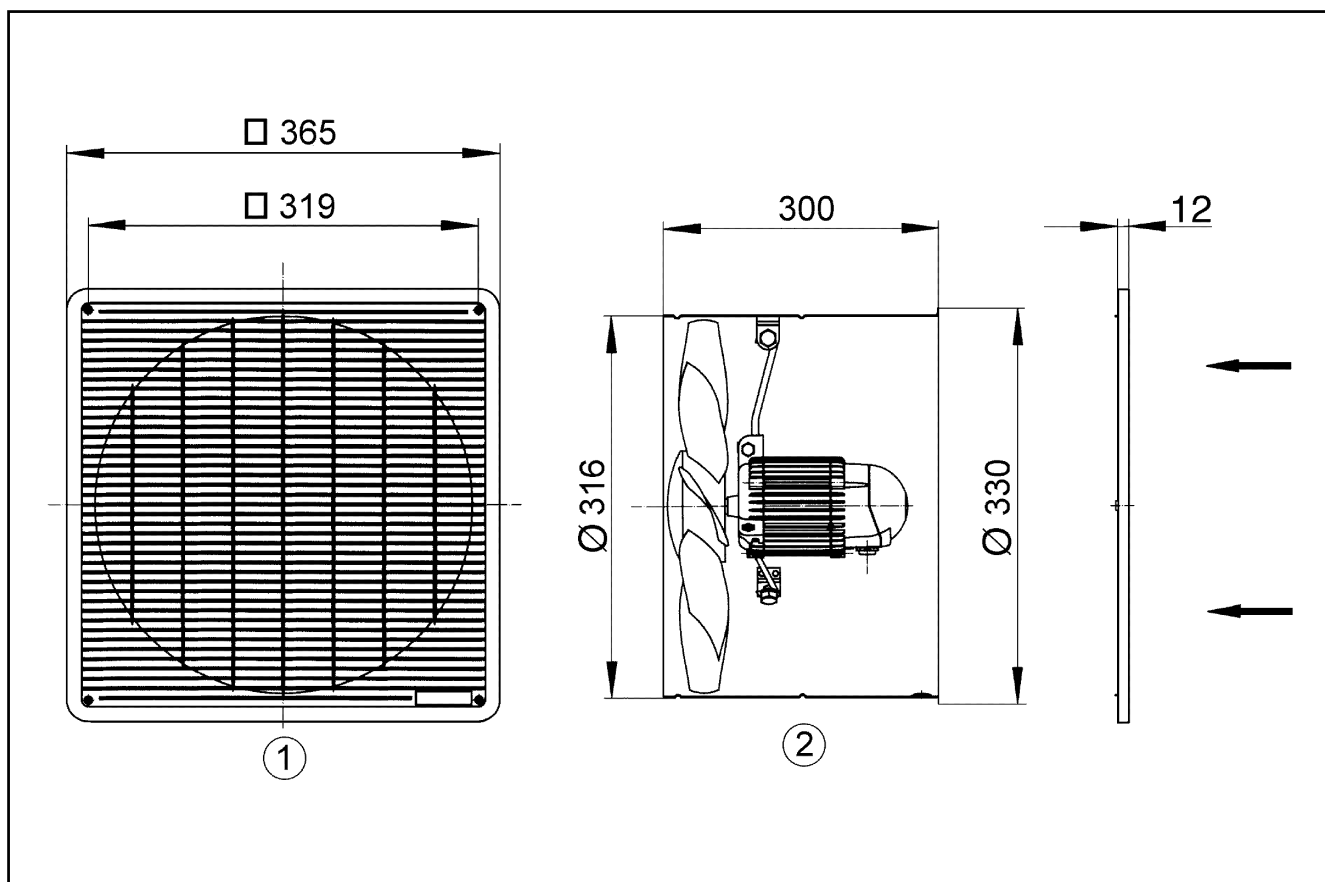

- ① Védőrács, szívó oldali
- ② Áramlási irány a motoron átszívott levegővel