

## DZF 40/6 B



## Rövid leírás

Axiál fali ventilátor süllyesztett beszerelésre, DN 400, háromfázisú váltóáram

## Alkalmazási példák

Öltöző, Csoportvezetői iroda, Étterem, Garázs, Edzőterem

Termékszám 0085.0106

## Műszaki adatok

|                                |                         |
|--------------------------------|-------------------------|
| Modell                         | Fali hüvely             |
| Légmennyiség                   | 2.500 m <sup>3</sup> /h |
| Fordulatszám                   | 930 1/min               |
| Járókerék típus                | axiális                 |
| Szabályozható fordulatszám     | ✓                       |
| Irányváltási lehetőség         | ✓                       |
| Feszültségfajta                | Háromfázisú váltóáram   |
| Feszültségosztály              | 400 V                   |
| Hálózati frekvencia            | 50 Hz                   |
| Névleges teljesítmény          | 120 W                   |
| Teljesítménye                  | 140 W                   |
| I <sub>névl</sub>              | 0,3 A                   |
| I <sub>max</sub>               | 0,3 A                   |
| Védelmi fokozat                | IP 55                   |
| Szigetelési osztály            | B                       |
| Hálózati kábel                 | 7 x 1,5 mm <sup>2</sup> |
| Beszerelési hely               | Fal / Mennyezet         |
| Beszerelés típusa              | süllyesztett            |
| Beszerelési helyzet            | vízszintes / függőleges |
| Anyag                          | acéllemez, horganyzott  |
| Szín                           | ezüstszínű              |
| Súly                           | 10,08 kg                |
| Súly csomagolással             | 11,66 kg                |
| Névleges méret                 | 400 mm                  |
| Szélesség                      | 470 mm                  |
| Magasság                       | 470 mm                  |
| Mélység                        | 300 mm                  |
| Szélesség csomagolással együtt | 485 mm                  |
| Magasság csomagolással együtt  | 485 mm                  |

# DZF 40/6 B

|  |                  |
|--|------------------|
| Mélység csomagolással együtt             | 335 mm           |
| Közeg hőmérséklet névleges feszültségnél | 60 °C            |
| Közeg hőmérséklet $I_{max}$ -nál         | -20 °C -ig 60 °C |
| Csomagolási egység                       | 1 darab          |
| Választék                                | C                |
| GTIN (EAN)                               | 4012799851066    |

## Hangteljesítményszintek az oktáv spektrumban

|                          | 63 Hz | 125 Hz | 250 Hz | 500 Hz | 1 kHz | 2 kHz | 4 kHz | 8 kHz | összesen |
|--------------------------|-------|--------|--------|--------|-------|-------|-------|-------|----------|
| $L_{WA7, S5}$<br>(dB(A)) | 35    | 53     | 62     | 62     | 60    | 60    | 53    | 43    | 67       |

$L_{WA7}$ = ház és szabad beszívás hangteljesítményszintje dB-ben

## Jelleggörbe

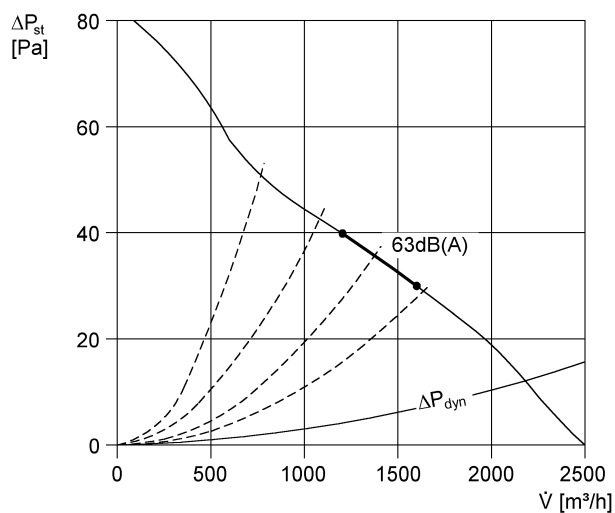

# DZF 40/6 B

Méretarányos rajz [mm]

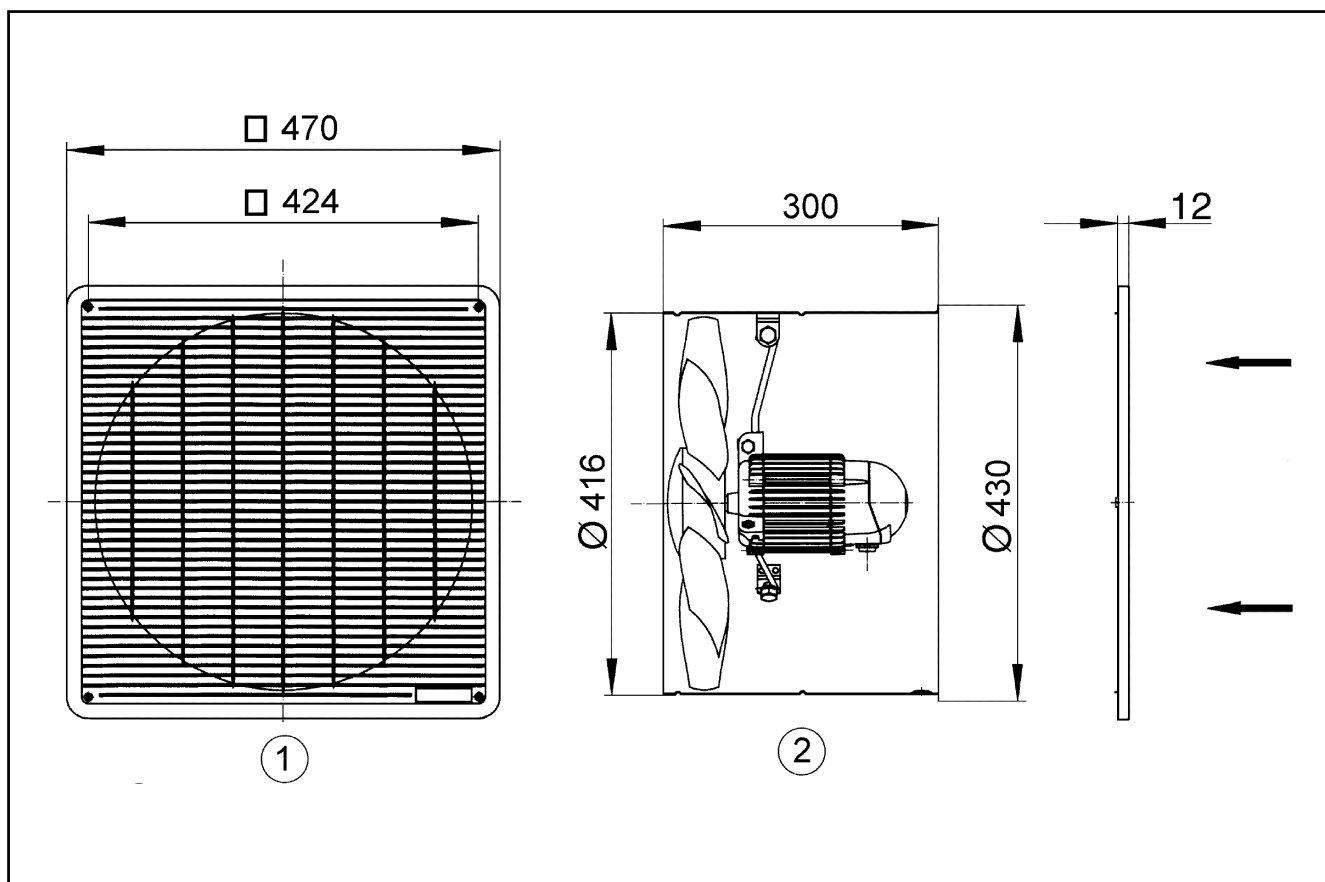

- ① Védőrács, szívó oldali
- ② Áramlási irány a motoron átszívott levegővel