

EZD...D beszíváshoz

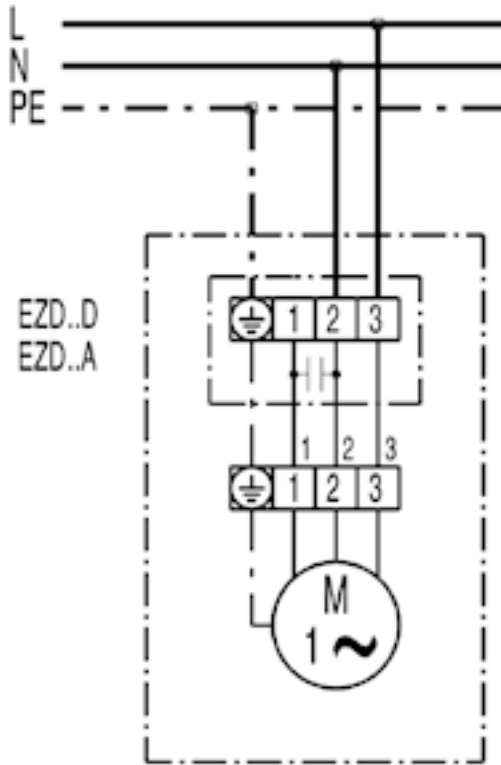

Jobbraforgás: EZD...D motoron átfújít levegővel

EZD...D elszíváshoz

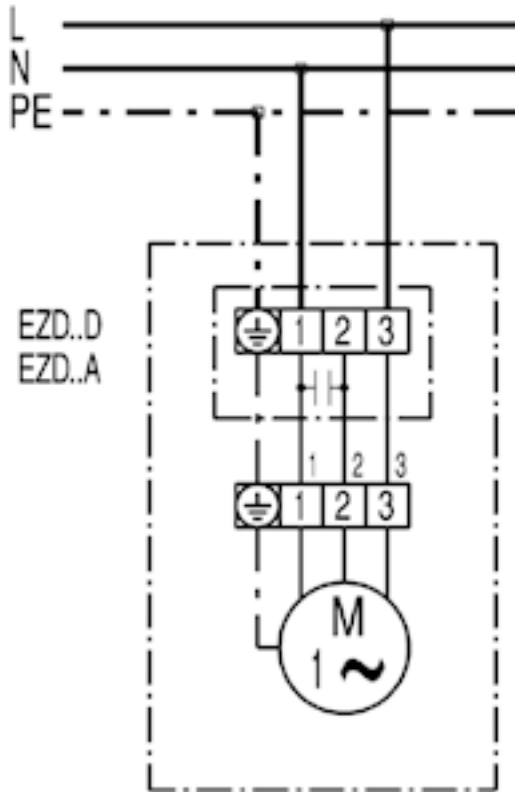

Jobbraforgás: EZD...D motoron átfújít levegővel

EZD...D VE, RKP zárószaluvál és MS 8, MS 8 P szervomotorral

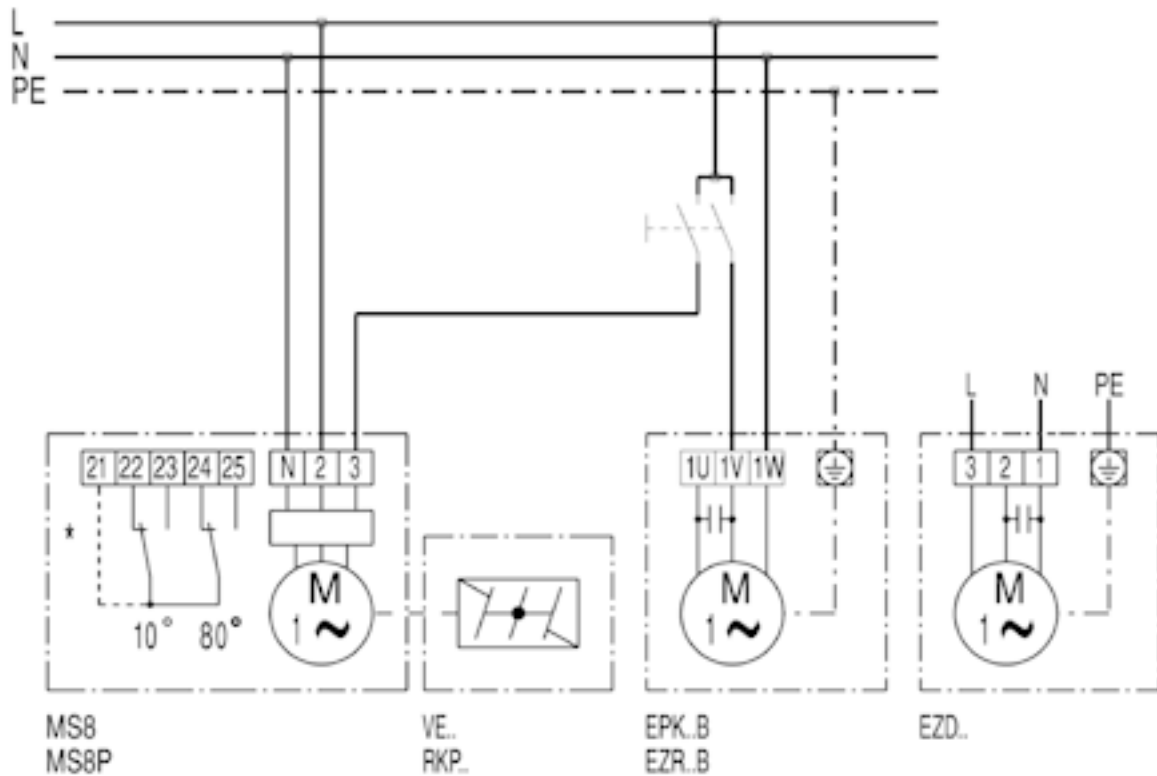

* - Végálláskapcsoló csak az MS 8 P modellhez

EZD50-6A

EZD... VE, RKP zárószalúval és ST, STU, STS fordulatszám szabályzóval

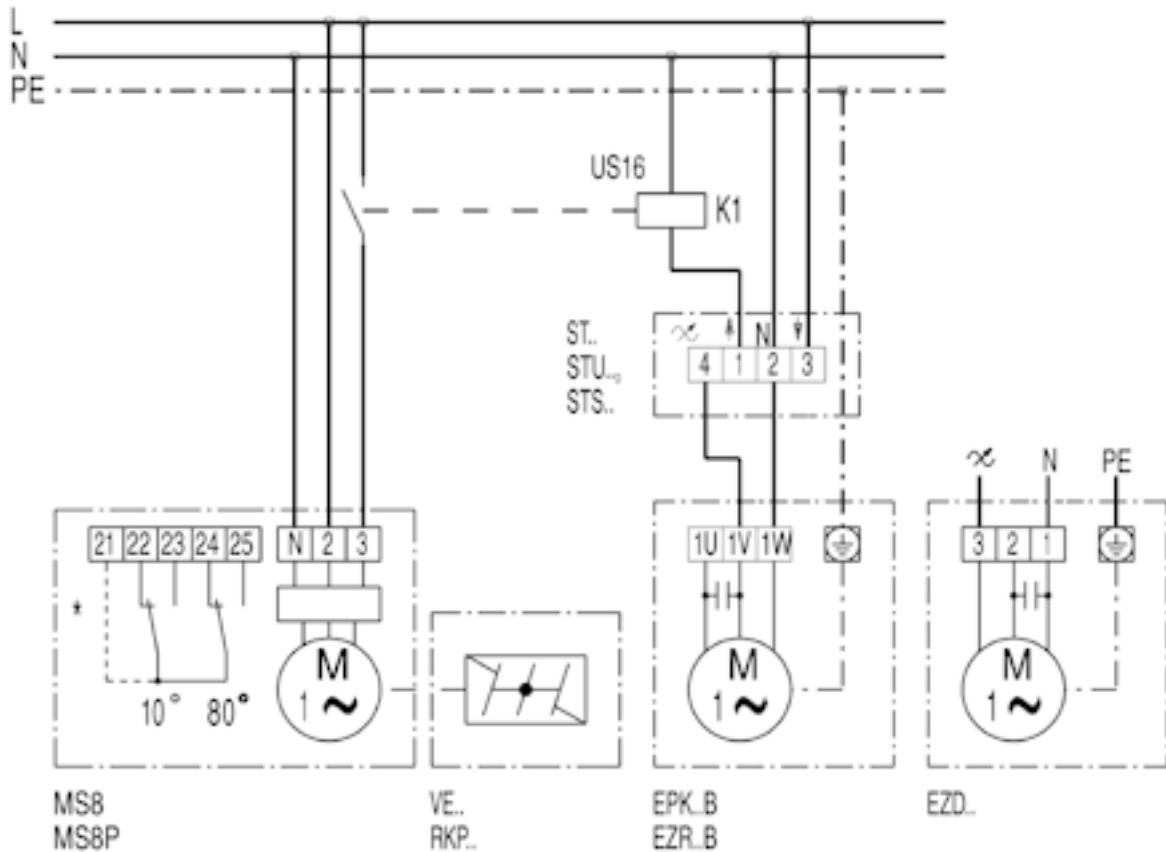

* - Végálláskapcsoló csak az MS 8 P modellhez