

# WP 1

## WP 1 teljes motorvédő kapcsoló nélkül

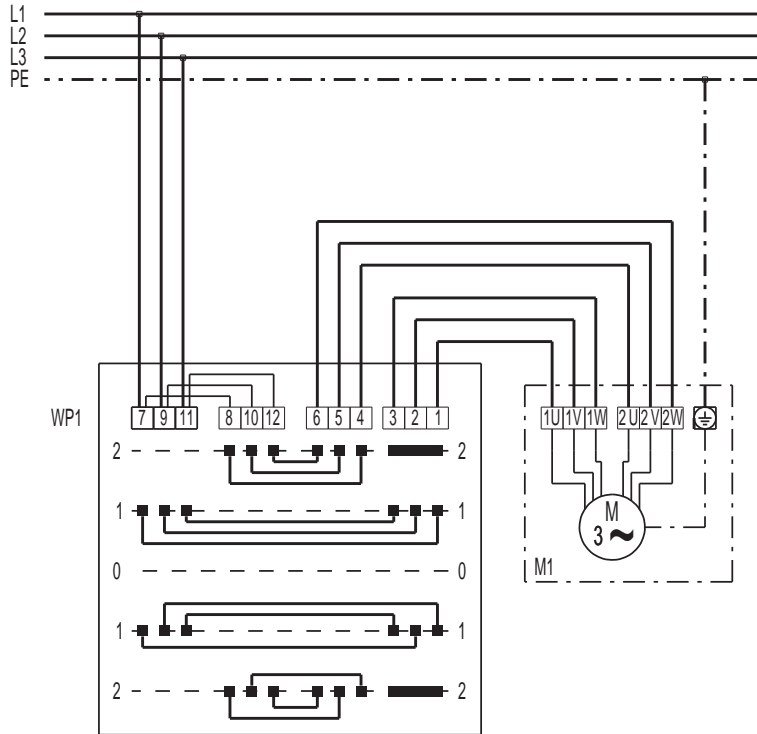

WP1 Irányváltó pólusváltó kapcsoló: 2. fokozat / 1. fokozat / Ki / 1. fokozat / 2. fokozat  
 M1 ventilátor (Dahlander motor)

## WP 1

## WP 1 teljes motorvédő kapcsolóval

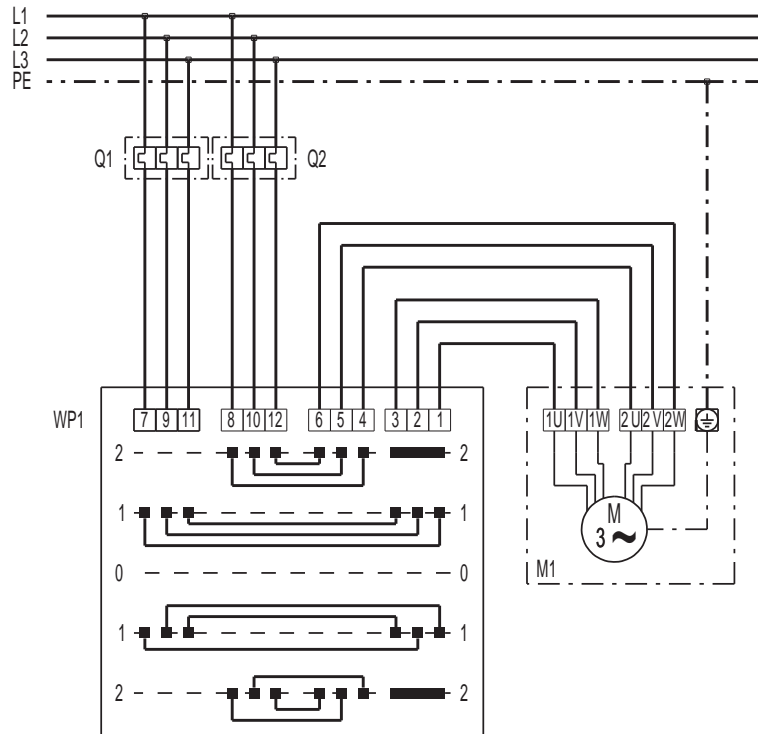

WP1: irányváltó pólusváltó kapcsoló 2. fokozat / 1. fokozat / Ki / 1. fokozat / 2. fokozat

Q1,Q2 motorvédő kapcsoló (a megrendelő biztosítja)

M1 ventilátor (Dahlander motor)

ei Motorvédő kapcsolók használatakor a WP1-en a 7-8, 9-10 és 11-12 közötti hidakat el kell távolítani.