

EZF 50/8 B

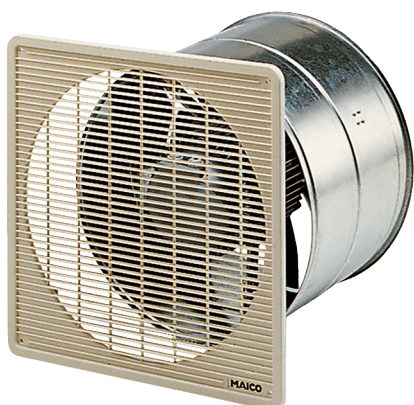

Krótki opis

Osiowy wentylator ścienny do montażu podtynkowego, DN 500, prąd zmienny

Przykłady zastosowań

Przebieralnia, Biuro mistrza, Restauracja, Garaż, Siłownia

Numer katalogowy

0085.0061

Dane Techniczne

Wykonanie	Tuleja ścienna
Wydajność powietrza	3.800 m³/h
Prędkość obrotów	715 1/min
Typ wirnika	osiowo
z możliwością regulacji obrotów	✓
Możliwość pracy nawrotnej	✓
Typ napięcia	Prąd zmienny
Napięcie znamionowe	230 V
Częstotliwość sieci	50 Hz
Wydajność nominalna	110 W
I _{Nom}	0,5 A
I _{Max}	0,65 A
Stopień ochrony	IP 55
Klasa izolacji	B
Kabel zasilający	3 x 1,5 mm²
Miejsce montażu	Ściana / Sufit
Rodzaj montażu	Montaż podtynkowy
Pozycja montażowa	poziomo / pionowo
Materiał	Blacha stalowa, cynkowana
Kolor	srebrny
Ciężar	14,76 kg
Ciężar z opakowaniem	16,76 kg
Wielkość nominalna	500 mm
Szerokość	580 mm
wysokość	580 mm
Głębokość	315 mm
Szerokość z opakowaniem	595 mm
Wysokość z opakowaniem	595 mm
Głębokość z opakowaniem	340 mm

EZF 50/8 B

Temperatura powietrza przetłaczanego przy prądzie nominalnym	-20 °C do 60 °C
Temperatura powietrza przetłaczanego przy I_{Max}	-20 °C do 60 °C
Jednostka opakowaniowa	1 sztuka
Asortyment	C
GTIN (EAN)	4012799850618

Poziomy mocy akustycznej w paśmie oktawy

	63 Hz	125 Hz	250 Hz	500 Hz	1 kHz	2 kHz	4 kHz	8 kHz	Ogółem
L_{WA7, S5} (dB(A))	44	56	62	61	62	59	52	40	68

L_{WA7}= Poziom mocy akustycznej obudowy i wolnego wlotu w dB

Charakterystyka

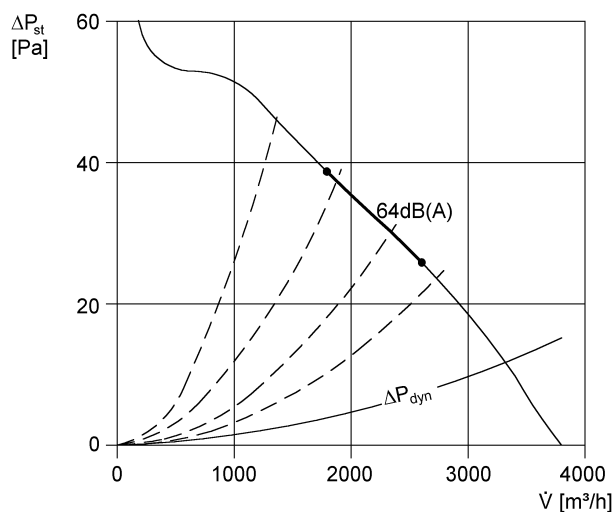

EZF 50/8 B

Rysunek wymiarowy [mm]

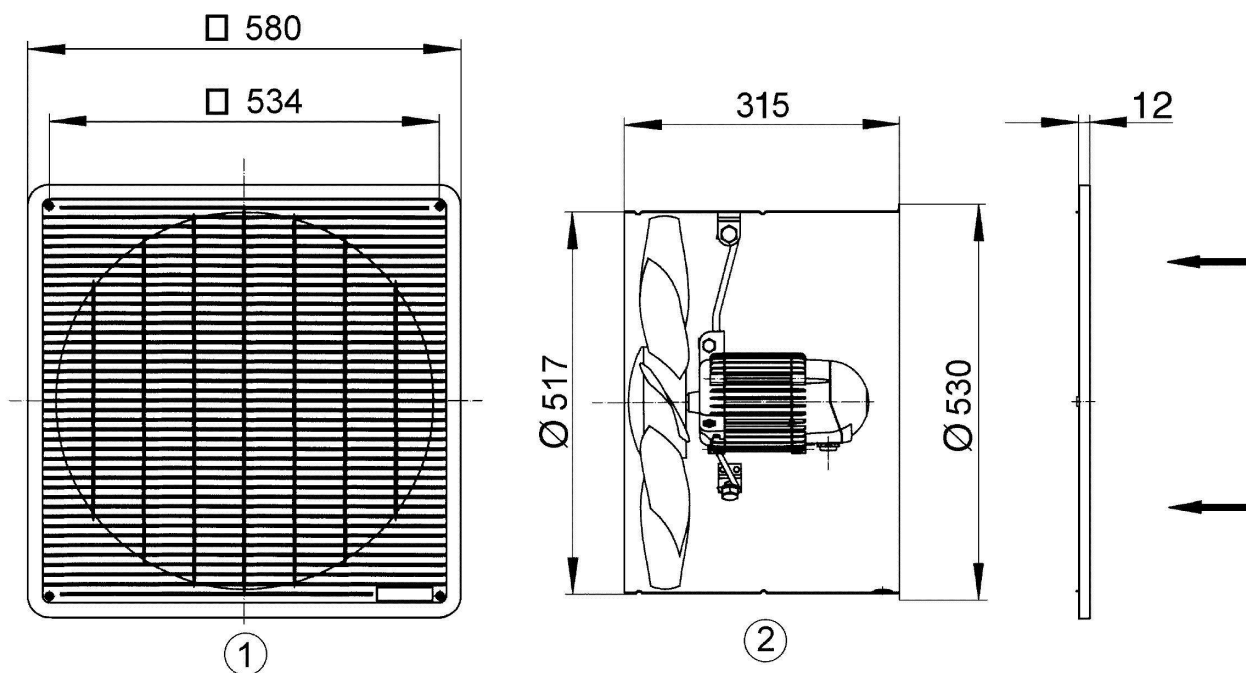

- ① Kratka ochronna, od strony wlotu
- ② Kierunek przepływu powietrza: powietrze ssane przez silnik