

KSP 50/23

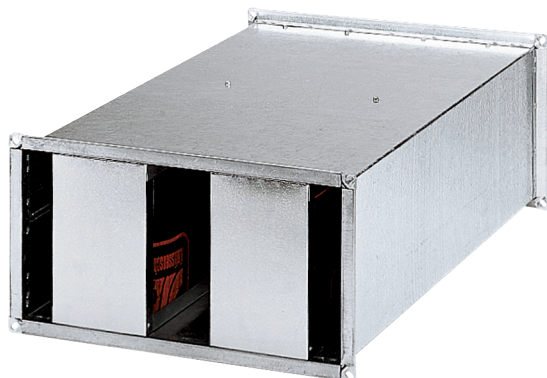

Krótki opis

Tłumik kulisowy do kanałów wentylacyjnych 1000 mm x 500 mm

Numer katalogowy

0092.0306

Dane Techniczne

Min. prędkość przepływu	
Maks. prędkość przepływu	20 m/s
Miejsce montażu	kanał
Materiał obudowy	Blacha stalowa, cynkowana
Ciężar	83 kg
Ciężar z opakowaniem	83 kg
Wymiar kanału	1.000 mm x 500 mm
Szerokość	1.040 mm
wysokość	540 mm
Głębokość	1.500 mm
Szerokość z opakowaniem	1.040 mm
Wysokość z opakowaniem	540 mm
Głębokość z opakowaniem	1.500 mm
Tłumienność wtrąceniowa przy 63 Hz	4 dB
Tłumienność wtrąceniowa przy 125 Hz	11 dB
Tłumienność wtrąceniowa przy 250 Hz	23 dB
Tłumienność wtrąceniowa przy 500 Hz	22 dB
Tłumienność wtrąceniowa przy 1 kHz	22 dB
Tłumienność wtrąceniowa przy 2 kHz	17 dB
Tłumienność wtrąceniowa przy 4 kHz	12 dB
Tłumienność wtrąceniowa przy 8 kHz	9 dB
Tłumienność wtrąceniowa całkowita	
Uwaga o tłumienności wtrąceniowej	
Jednostka opakowaniowa	1 sztuka
Asortyment	D
GTIN (EAN)	4012799923060

KSP 50/23

Charakterystyka dla KSP 22/27, KSP 31/27, KSP 35/23, KSP 50/23 i KSP 56/25

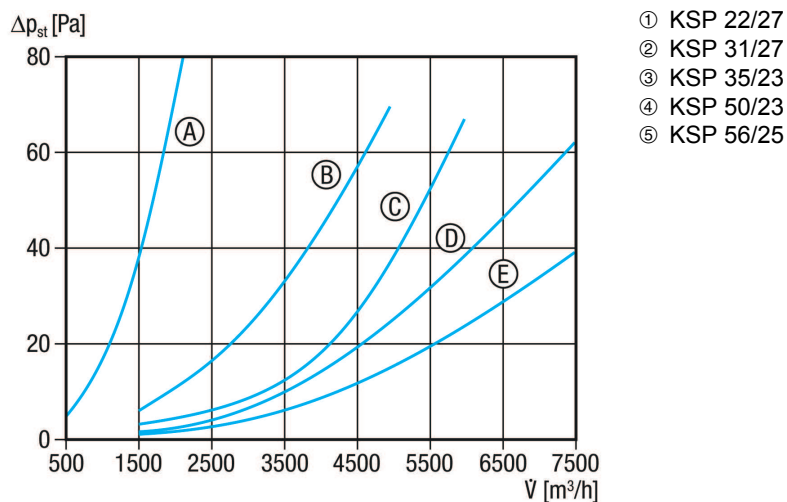

Rysunek wymiarowy [mm]

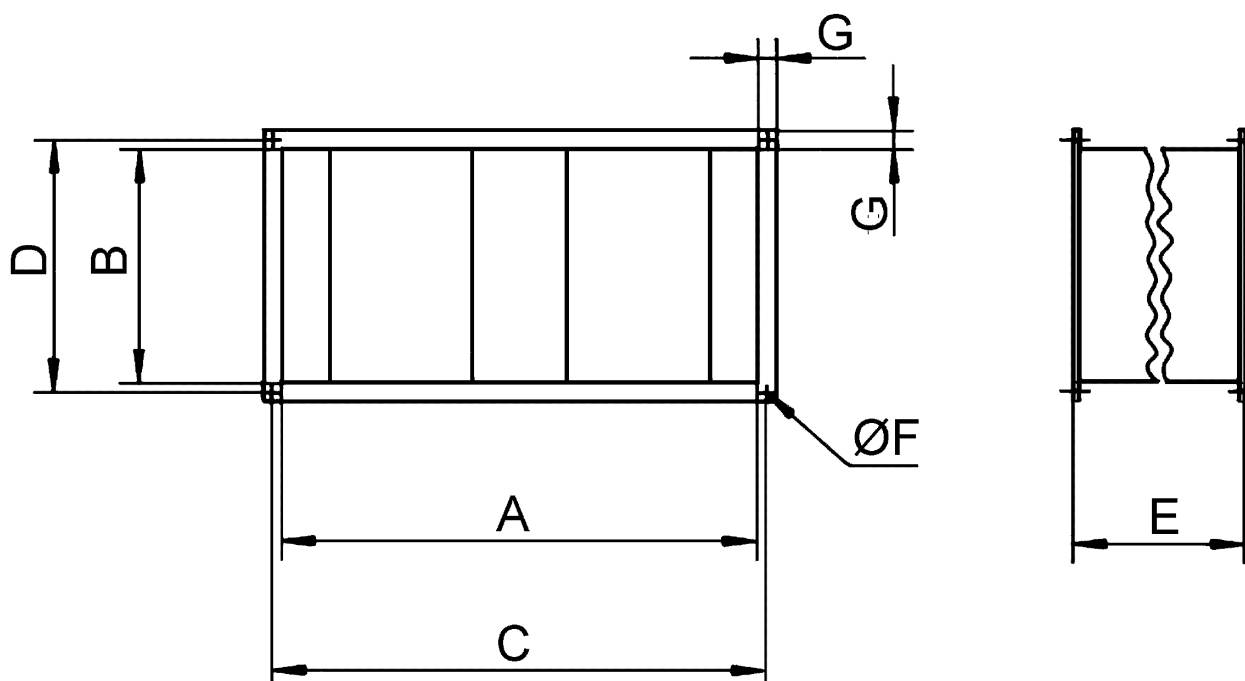

A	B	C	D	E	F	G
1.000	500	1.020	520	1.500	12	20

PRODUKTARKUSZ DANYCH

KSP 50/23

