

MLA 30



Krótki opis

Kratka zewnętrzna, aluminium, DN 300

Numer katalogowy

0151.0113

Dane Techniczne

Kierunek powietrza	Wentylacja i wyciąg powietrza
Min. prędkość przepływu	
Maks. prędkość przepływu	4 m/s
Montaż	na zewnątrz
Miejsce montażu	Ściana
Materiał	Aluminium
Kolor	Aluminium anodowane
Ciężar	1,7 kg
Ciężar z opakowaniem	1,9 kg
Przystosowane do wielkości nominalnej	300 mm
Otwarty przekrój	580 cm ²
Szerokość	352 mm
wysokość	330 mm
Głębokość	52 mm
Szerokość z opakowaniem	385 mm
Wysokość z opakowaniem	385 mm
Głębokość z opakowaniem	60 mm
Jednostka opakowaniowa	1 sztuka
Asortyment	C
GTIN (EAN)	4012799511137

MLA 30

Charakterystyka Straty ciśnienia

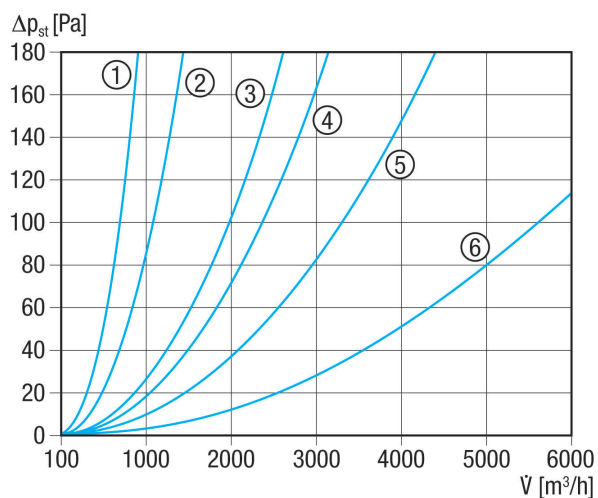

- ① MLA 20, MLZ 20
- ② MLA 25, MLZ 25
- ③ MLA 30, MLZ 30
- ④ MLA 35, MLZ 35
- ⑤ MLA 40, MLZ 40
- ⑥ MLA 50, MLZ 50

Rysunek wymiarowy [mm]

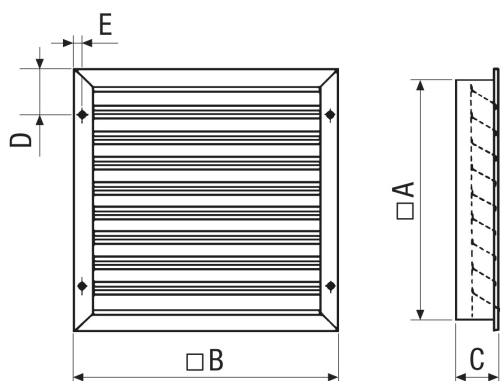

A	B	C	D	E
330	352	52	61,5	8

- ① Liczba lamel 10
- ② Siatka ochronna dla małych zwierząt z oczkami o wielkości 7,3 x 0,8