

# MLA 40



## Krótki opis

Kratka zewnętrzna, aluminium, DN 400

Numer katalogowy

0151.0115

## Dane Techniczne

Kierunek powietrza	Wentylacja i wyciąg powietrza
Min. prędkość przepływu	
Maks. prędkość przepływu	4 m/s
Montaż	na zewnątrz
Miejsce montażu	Ściana
Materiał	Aluminium
Kolor	Aluminium anodowane
Liczba lamel	12
Wielkość oczek kratki chroniącej przed małymi zwierzętami w cm <sup>2</sup>	7,3 x 0,8
Ciężar	2,5 kg
Ciężar z opakowaniem	2,81 kg
Przystosowane do wielkości nominalnej	400 mm
Otwarty przekrój	997 cm <sup>2</sup>
Szerokość	452 mm
wysokość	430 mm
Głębokość	52 mm
Szerokość z opakowaniem	480 mm
Wysokość z opakowaniem	485 mm
Głębokość z opakowaniem	65 mm
Jednostka opakowaniowa	1 sztuka
Asortyment	C
GTIN (EAN)	4012799511151

# MLA 40

## Charakterystyka Straty ciśnienia

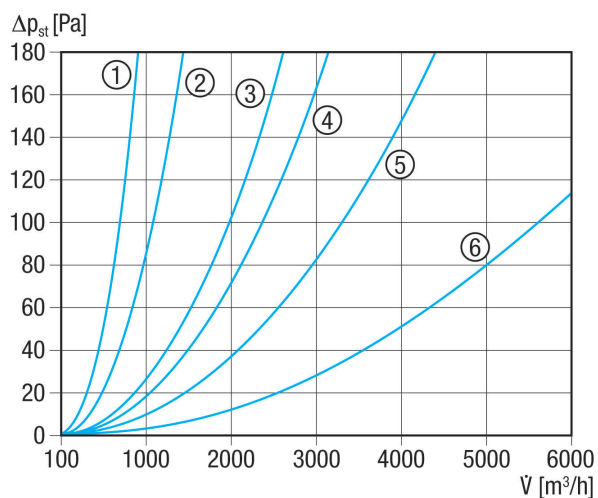

- ① MLA 20, MLZ 20
- ② MLA 25, MLZ 25
- ③ MLA 30, MLZ 30
- ④ MLA 35, MLZ 35
- ⑤ MLA 40, MLZ 40
- ⑥ MLA 50, MLZ 50

## Rysunek wymiarowy [mm]

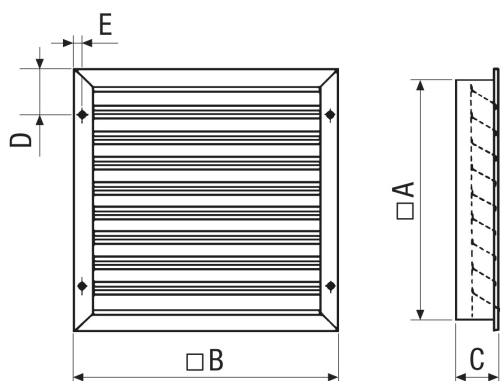

A	B	C	D	E
430	452	52	61,5	8

Liczba lamel 12  
Siatka ochronna dla małych zwierząt z oczkami o wielkości 7,3 x 0,8