

# SGR 20

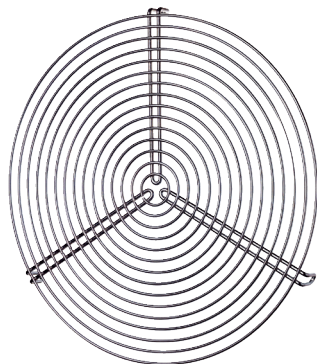

## Krótki opis

Kratka ochronna do nawiewu i wyciągu powietrza, metalowa, DN 200

Numer katalogowy

0150.0126

## Dane Techniczne

Kierunek powietrza	Wentylacja i wyciąg powietrza
Materiał	Drut, chromianowany
Ciężar	0,2 kg
Ciężar z opakowaniem	0,2 kg
Przystosowane do wielkości nominalnej	200 mm
Szerokość	200 mm
wysokość	200 mm
Głębokość	200 mm
Szerokość z opakowaniem	200 mm
Wysokość z opakowaniem	200 mm
Głębokość z opakowaniem	200 mm
Jednostka opakowaniowa	1 sztuka
Asortyment	C
GTIN (EAN)	4012799501268

# SGR 20

Rysunek wymiarowy [mm]

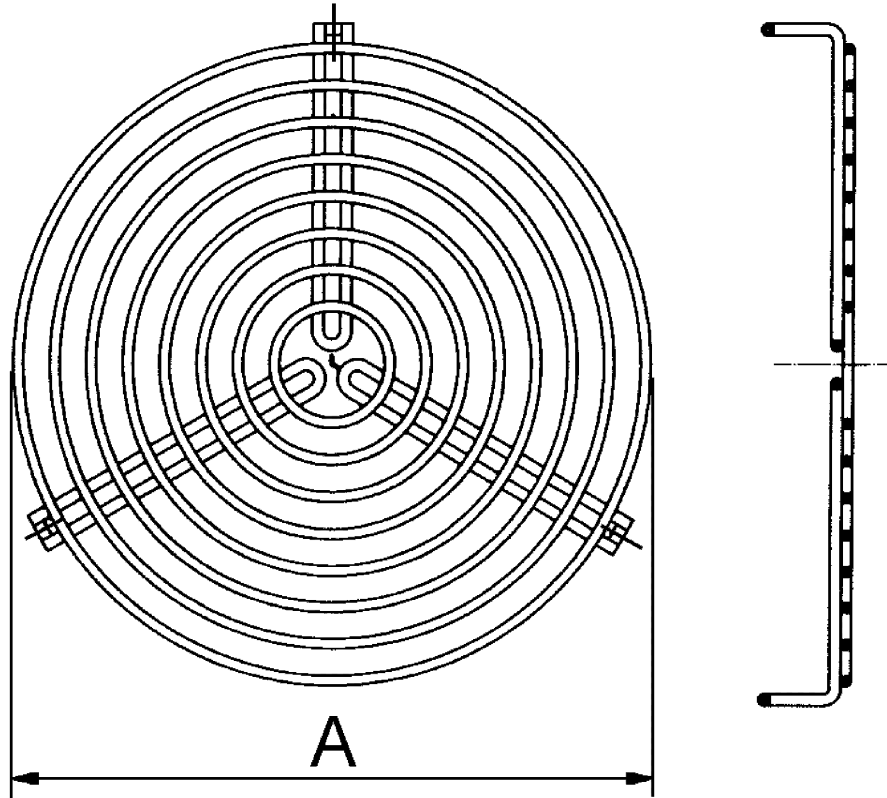

A  
200