

WSK 150



Krótki opis

Wspornik ścienny do mocowania centralnego urządzenia wentylacyjnego WS 150

Numer katalogowy

0018.0458

Dane Techniczne

Miejsce montażu	Ściana
Materiał	Blacha stalowa, powlekana proszkowo
Kolor	czarny
Ciężar	4,16 kg
Ciężar z opakowaniem	4,7 kg
Szerokość	928 mm
wysokość	320 mm
Głębokość	450 mm
Szerokość z opakowaniem	750 mm
Wysokość z opakowaniem	50 mm
Głębokość z opakowaniem	700 mm
Jednostka opakowaniowa	1 sztuka
Odpowiedni dla produktów	WS 150
Asortyment	K
GTIN (EAN)	4012799184584

WSK 150

Rysunek wymiarowy [mm]

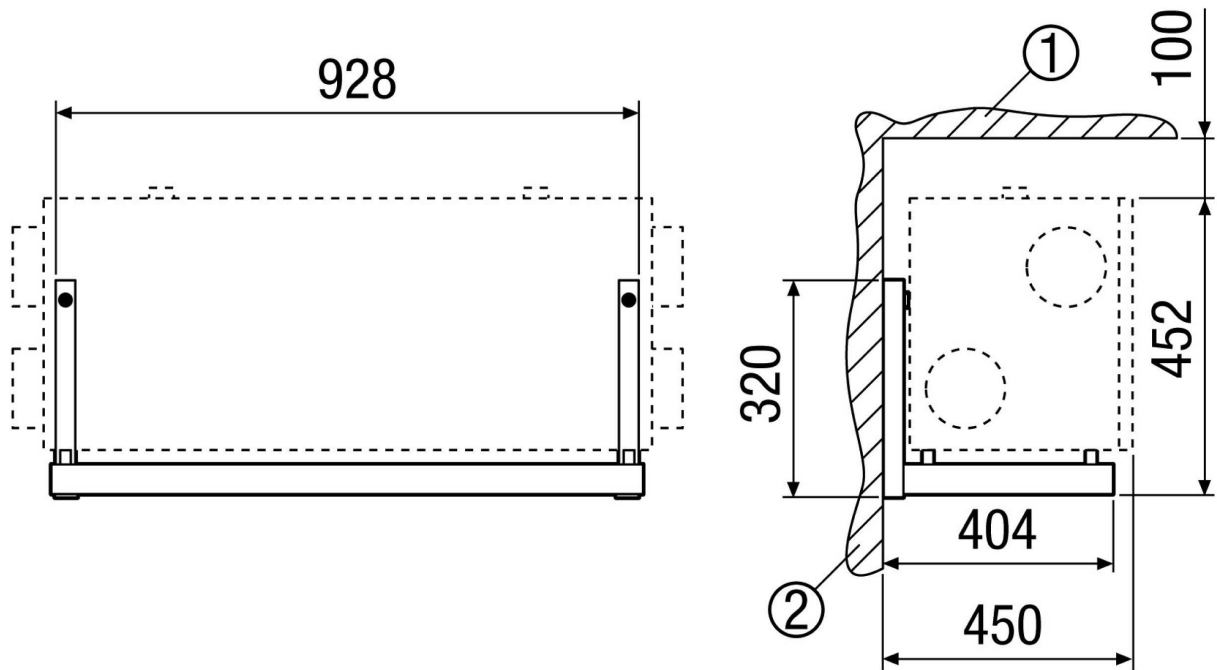

- ① Sufit
- ② Ściana