

ECA 150 ipro KRC

Maksymalna ilość komponentów

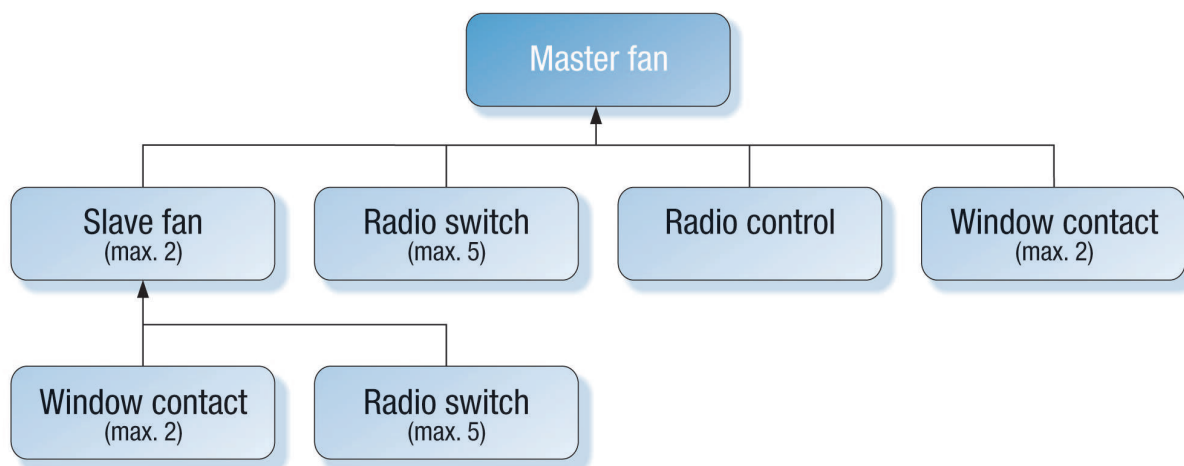

- Podczas planowania systemu MAICOsmart należy uwzględnić kilka punktów: Komunikacja radiowa jest bardzo niezawodna. Sygnały radiowe mogą być jednak zakłócone przez płyty metalowe lub stal zbrojeniową w powłoce budynku. Z tego względu należy podczas rozmieszczania komponentów radiowych zwrócić uwagę na to, aby w pobliżu miejsca instalacji nie znajdowały się żadne przedmioty metalowe.
- Nadajników nie wolno przyklejać do powierzchni metalowych. Przed montażem komponentów radiowych należy przetestować, czy przewidziane miejsce instalacji jest odpowiednie. Zaleca się zastosowanie miernika natężenia pola, aby ustalić właściwy rodzaj instalacji i sprawdzić sygnały radiowe.



- ① Przeszkoda z metalu
- ② Wentylator nadrzędny (master)
- ③ Wentylator podrzędny (slave)
- ④ Sterowanie drogą radiową

■ Na przedstawionym rysunku wentylator podrzędny (slave) pracuje jako wzmacniak i przekazuje sygnał radiowy dalej, do wentylatora nadrzędnego (master). W tym przykładzie bezpośrednia komunikacja pomiędzy radiowym urządzeniem sterowniczym i wentylatorem nadrzędnym (master) nie jest możliwa.

Roźmieszczenie przepustów powietrza zewnętrznego (nawiewników).

- Zalecamy umieszczenie nawiewników w ścianie zewnętrżnej lub w górnej ościeżnicy okna.
- Nawiewniki montowane są w pomieszczeniach wentylowanych nawiewowo.
- Należy zwrócić uwagę na to, aby w miarę możliwości montować nawiewniki nad grzejnikami. W ten sposób unika się objawów przeciągu.

Położenia radiowego urządzenia sterowniczego

- Przy wyborze miejsca montażu radiowego urządzenia sterowniczego należy uwzględnić kilka kryteriów:
 - Ze względu na zasilanie radiowego urządzenia sterowniczego energią elektryczną z ogniw solarnych konieczne jest umieszczenie go w jasnym miejscu pomieszczenia.

ECA 150 ipro KRC

- Otoczenie musi być suche.

Montaż ścienny wentylatorów do małych pomieszczeń ECA

Przy montażu ściennym wentylatorów typoszeregów ECA 100 ipro, ECA piano, ECA 100, ECA 120 i ECA 150 należy zwrócić uwagę na następujące punkty:

- Podczas przygotowania przepustu ściennego należy koniecznie uwzględnić minimalne odległości od ściany i sufitu, patrz ilustracja.
- Zamontować tuleję ścienną.
- Doprowadzenie kabla przyłączeniowego natynkowe lub podtynkowe.
- ECA 100 ipro i ECA piano tylko montaż podtynkowy.
- Podczas montażu zamocować wentylator śrubami.
- Żaluzja AP zapobiega napływowi zimnego powietrza przy wyłączonym wentylatorze. Niewymagana w przypadku ECA piano i wszystkich wariantów z wewnętrzną żaluzją sterowaną elektrycznie.

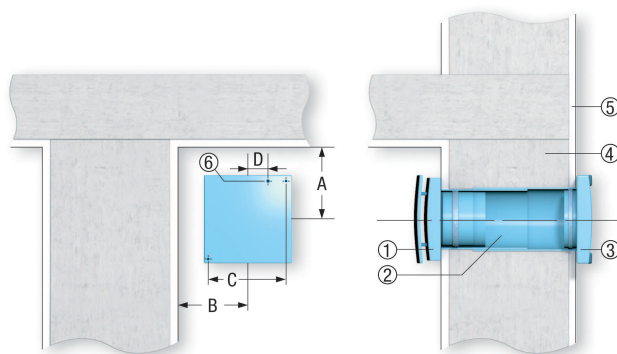

- ① Wentylator ECA
- ② Tuleja ścienna WH
- ③ Żaluzja zewnętrzna AP
- ④ Mur
- ⑤ Tynk
- ⑥ Przepust kablowy

Montaż sufitowy z wyrzutnią dachową

W przypadku montażu sufitowego wentylatorów typoszeregów ECA 100 ipro, ECA piano, ECA 100, ECA 120 i ECA 150 w systemach wentylacji z wyrzutnią dachową należy zwrócić uwagę na następujące punkty:

Muszą być zachowane minimalne odległości od ściany (patrz także montaż ścienny).

Zainstalować tuleję ścienną lub przewód rurowy.

Natynkowe lub podtynkowe wprowadzenie kabla przyłączeniowego.

ECA 100 ipro i ECA piano tylko montaż podtynkowy.

Powstający w kanale kondensat należy odprowadzać przez syfon. W tym celu w kanale należy zamontować trójnik z syfonem (separacja zapachów).

Prawidłowa izolacja przewodu rurowego znacząco obniża powstawanie skroplin.

Stosować wyrzutnię dachową z odpływem kondensatu na zewnątrz (patrz zalecane akcesoria).

ECA 150 ipro KRC

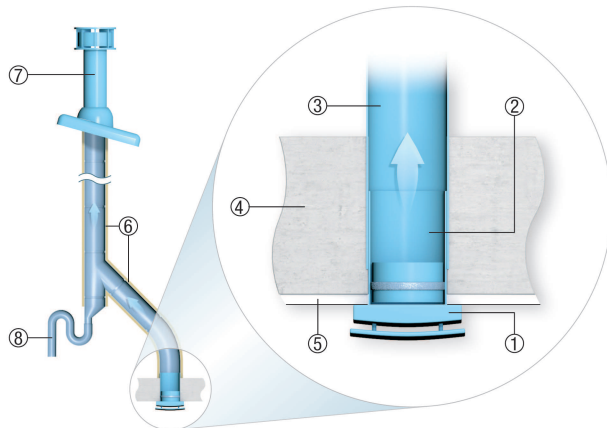

- ① Wentylator ECA
- ② Tuleja
- ③ Przewód rurowy DN 100, DN 125 lub DN 150
- ④ Mur
- ⑤ Tynk
- ⑥ Izolacja
- ⑦ Wyrzutnia dachowa DF/DP
- ⑧ Drenaż kondensatu (syfon)