

EALT 6

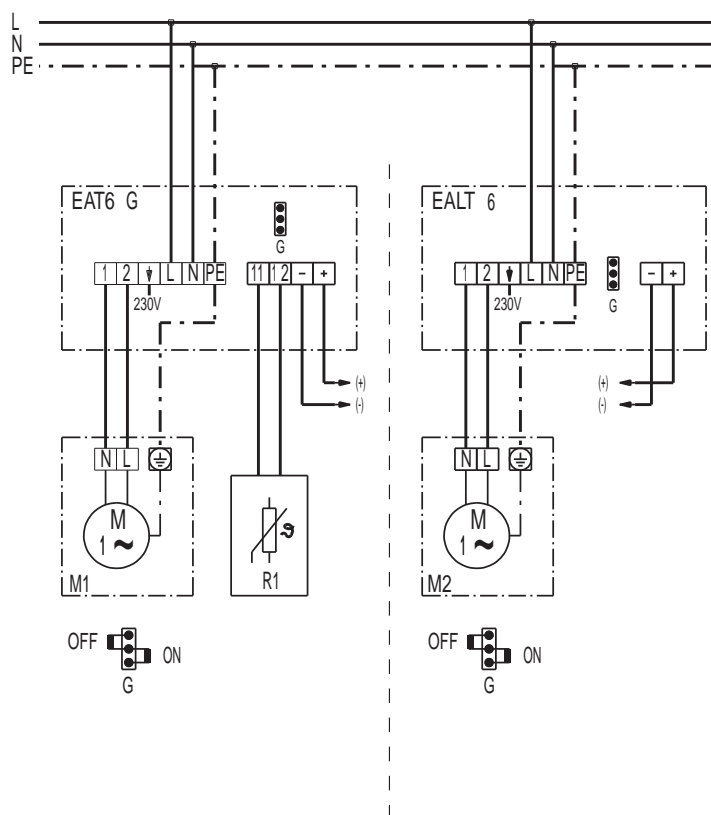

EAT 6 TG - regulator temperatury

R1 - czujnik temperatury

M1 - wentylator 1

EAT 6 - zasilacz

M2 - wentylator 2

G - wartość graniczna

AS - obniżanie

A - alarm

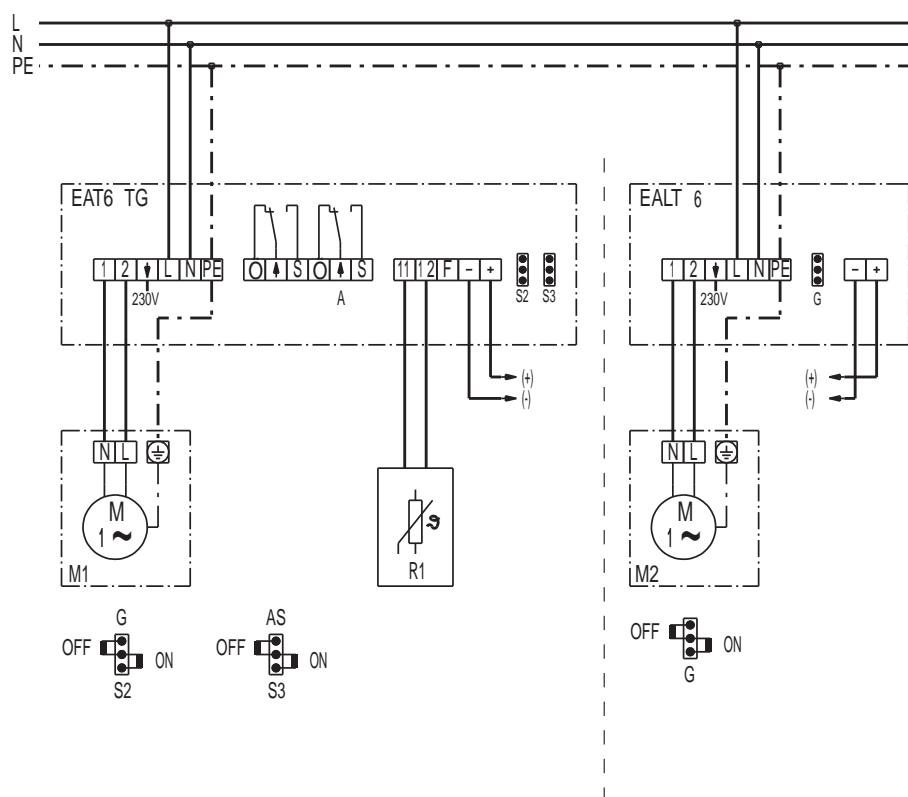

EAT 6 TG - regulator temperatury

R1 - czujnik temperatury

M1 - wentylator 1

EALT 6 - zasilacz

M2 - wentylator 2

G - wartość graniczna

AS - obniżanie

A - alarm