

WP 2

WP 2 bez wyłącznika zabezpieczającego silnik

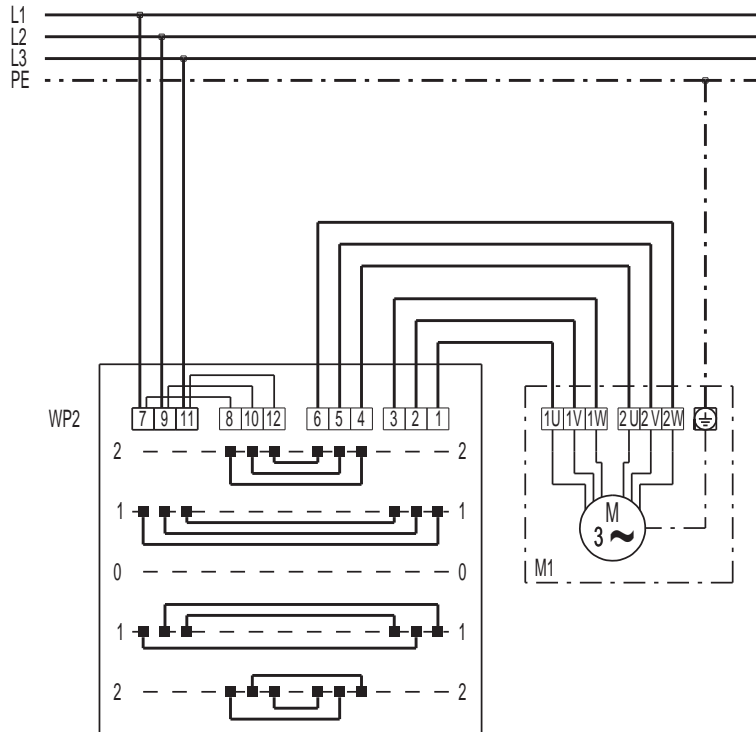

WP2 Przelą̀cznik zmiany kierunku i liczby biegunów: Stopień2/Stopień1/Wył./Stopień1/Stopień2
 M1 Wentylator (silnik z 2 oddzielnymi uzwojeniami)

WP 2

WP 2 bez wyłącznika zabezpieczającego silnik

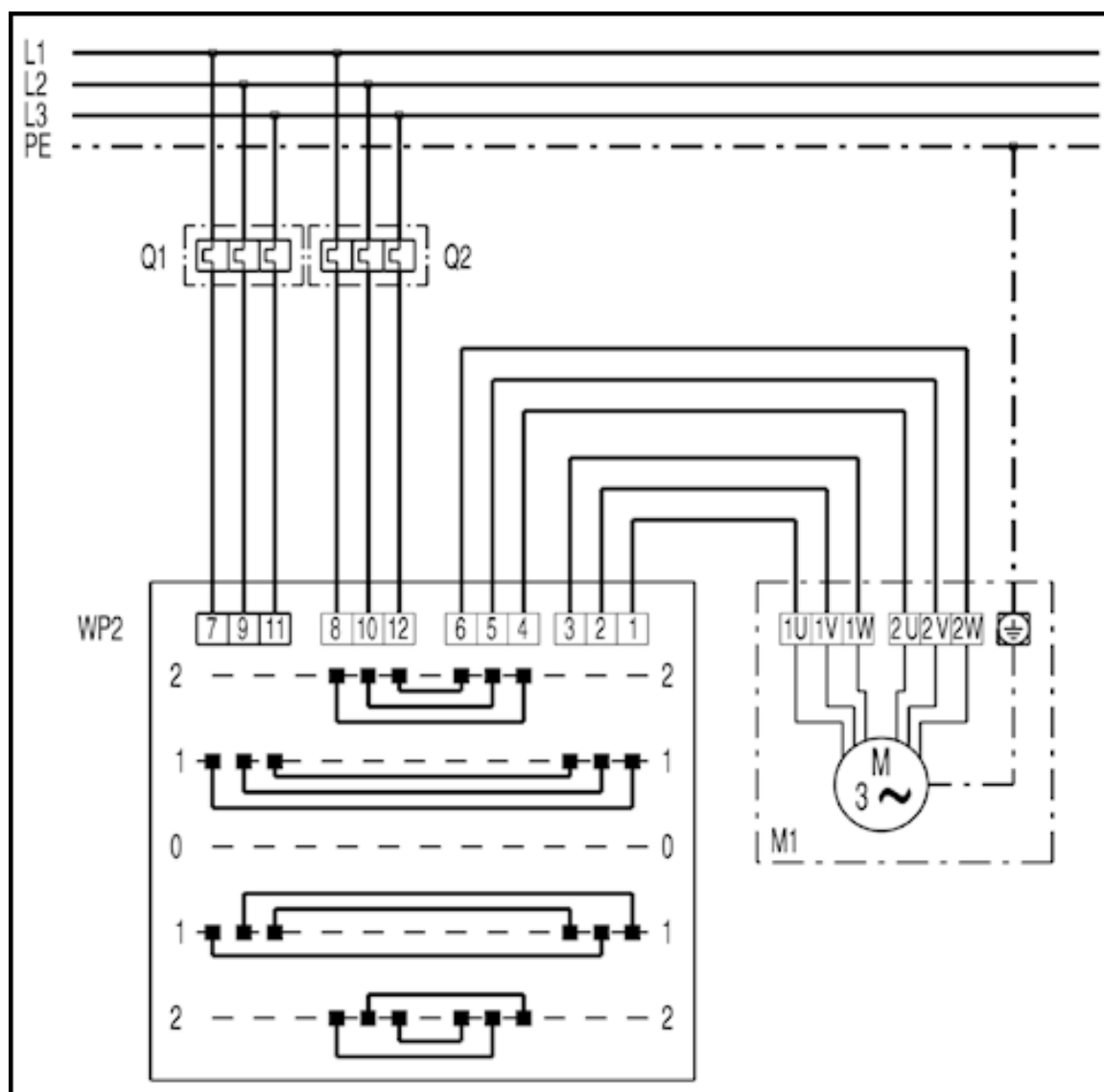

WP2: przełącznik kierunku obrotów i liczby par biegunów Stopień2/Stopień1/Wył./Stopień1/Stopień2

Q1,Q2 Wyłącznik zabezpieczający silnik (zapewnia inwestor)

M1 Wentylator (silnik z 2 oddzielnymi uzwojeniami)

Przy stosowaniu wyłączników zabezpieczających silniki należy usunąć w WP2 mostki między 7-8, 9-10 i 11-12.