

EZF 20/4 E



Краткая информация

Осевой настенный вентилятор для скрытого монтажа, DN200, однофазный

Примеры применения

Примерочная кабина, Офис, Ресторан, Гараж, Спортзал

Номер артикула

0085.0484

Технические данные

Исполнение	Стенная втулка
Объёмный расход	500 м³/ч
Скорость вращения	1.380 1/min
Тип крыльчатки	осевой
Регулируемая скорость вращения	✓
Возможность реверса	–
Вид напряжения	Однофазный ток
Напряжение питания	230 V
Сетевая частота	50 Hz
Номинальная мощность	30 W
Потребляемая мощность	35 W
I _{ном}	0,23 A
I _{макс}	0,25 A
Степень защиты	IP 54
Тепловой класс	E
Подключение к сети	3 x 1,5 мм²
Место установки	Стена / Потолок
Вид монтажа	Скрытый монтаж
Позиция	горизонтальный / вертикальный
Материал	Листовая сталь, оцинкованная
Цвет	серебряный
Вес	3,3 kg
Масса с упаковкой	3,88 kg
Номинальный диаметр	200 mm
Ширина	258 mm
Высота	258 mm
Глубина	240 mm
Ширина с упаковкой	265 mm
Высота с упаковкой	345 mm

EZF 20/4 E

Глубина с упаковкой	345 mm
Температура транспортирующих сред при номинальном потоке	-20 °C до 60 °C
Температура транспортирующей среды при I _{Max}	-20 °C до 60 °C
Упаковочный комплект	1 штук
Ассортимент	C
GTIN (EAN)	4012799854845

Уровень звуковой мощности в октавном спектре

	63 Hz	125 Hz	250 Hz	500 Hz	1 kHz	2 kHz	4 kHz	8 kHz	Всего
L_{WA7, S5} (dB(A))	23	42	45	51	49	50	44	30	56

L_{WA7}= Уровень звуковой мощности для корпуса и свободного всасывания в дБ

Характеристика

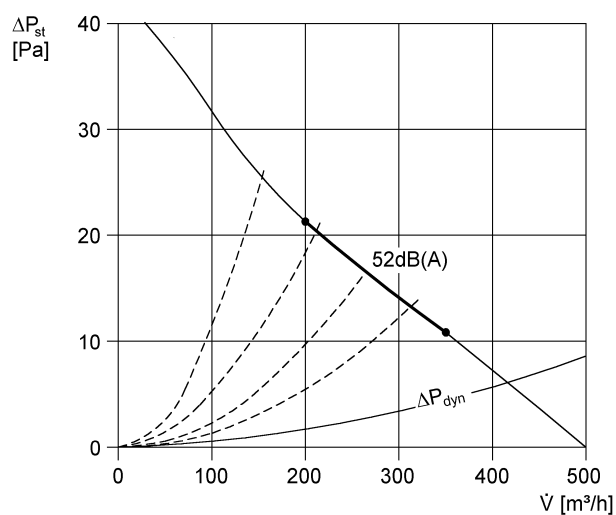

EZF 20/4 E

Габаритный чертеж [mm]

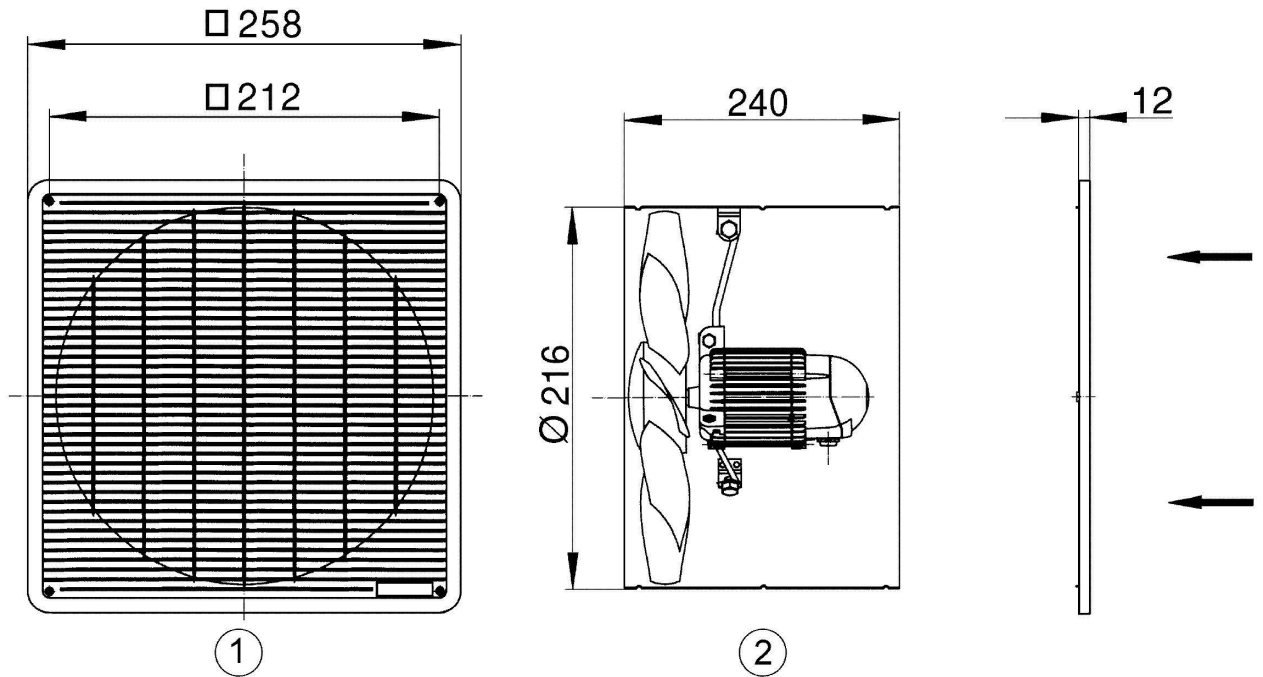

- ① Защитная решётка, со всасывающей стороны
- ② Направление потока воздуха со всасыванием воздуха со стороны двигателя