

EZF 35/4 B



Краткая информация

Осевой внутривенный вентилятор для скрытого монтажа, DN350, однофазный переменный ток

Примеры применения

Примерочная кабина, Офис, Ресторан, Гараж, Спортзал

Номер артикула

0085.0056

Технические данные

Исполнение	Стенная втулка
Объёмный расход	2.760 m³/h
Объёмный расход _{ном}	1.938 m³/h (Измерено при оптимальном КПД)
Давление p _{fs, ном}	57 Pa (Измерено при оптимальном КПД)
Скорость вращения n _{ном}	1.455 1/min (Измерено при оптимальном КПД)
Скорость вращения	1.461 1/min
Тип крыльчатки	осевой
Регулируемая скорость вращения	✓
Возможность реверса	✓
Вид напряжения	Однофазный ток
Напряжение питания	230 V
Сетевая частота	50 Hz
Номинальная мощность	120 W
I _{ном}	0,45 A
I _{макс}	0,75 A
Степень защиты	IP 55
Тепловой класс	B
Подключение к сети	3 x 1,5 мм²
Место установки	Стена / Потолок
Вид монтажа	Скрытый монтаж
Позиция	горизонтальный / вертикальный
Материал	Листовая сталь, оцинкованная
Цвет	серебряный
Вес	12,01 kg
Масса с упаковкой	13,45 kg
Номинальный диаметр	350 mm
Ширина	428 mm
Высота	428 mm
Глубина	300 mm

EZF 35/4 B

Ширина с упаковкой	445 mm
Высота с упаковкой	445 mm
Глубина с упаковкой	340 mm
Температура транспортирующих сред при номинальном потоке	60 °C
Температура транспортирующей среды при I _{Max}	-20 °C до 60 °C
Упаковочный комплект	1 штук
Ассортимент	C
GTIN (EAN)	4012799850564

Уровень звуковой мощности в октавном спектре

	63 Hz	125 Hz	250 Hz	500 Hz	1 kHz	2 kHz	4 kHz	8 kHz	Всего
L _{WA7, S5} (dB(A))	-	-	-	-	-	-	-	-	77

L_{WA7}= Уровень звуковой мощности для корпуса и свободного всасывания в дБ

Характеристика

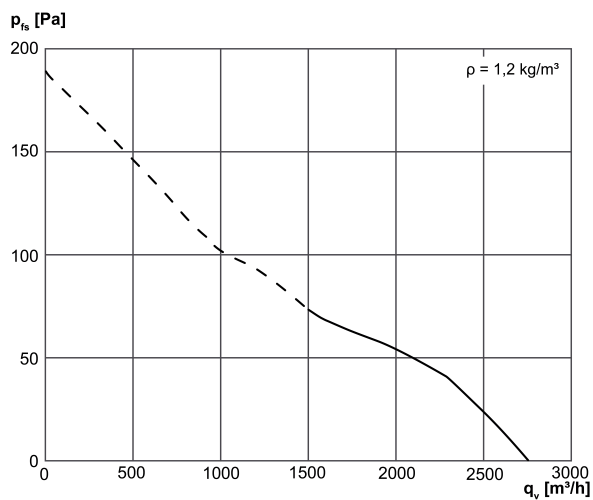

EZF 35/4 B

Габаритный чертеж [mm]

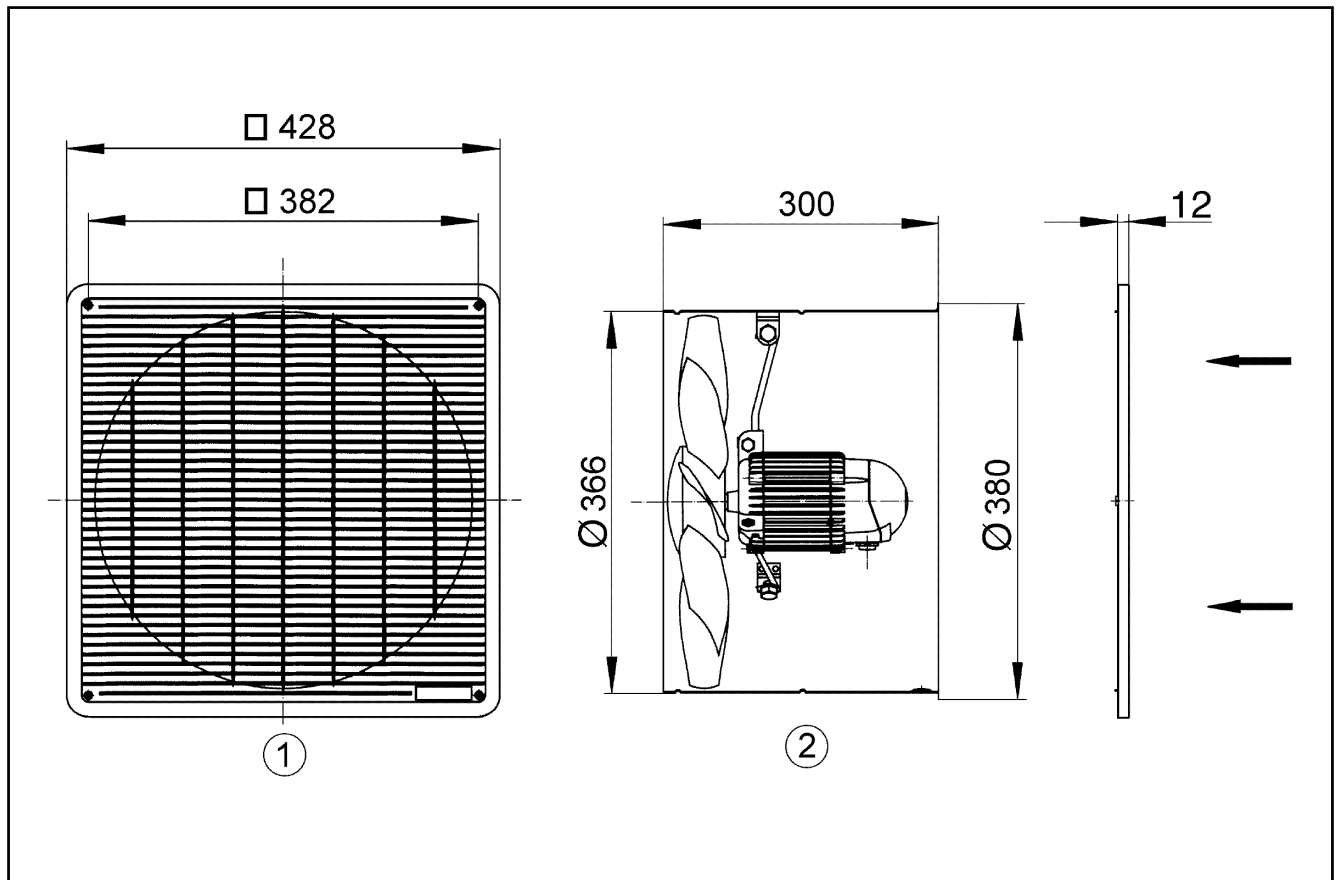

① Защитная решётка, со всасывающей стороны

② Направление потока воздуха со всасыванием воздуха со стороны двигателя