

## EZF 40/6 B



## Краткая информация

Осевой внутристенный вентилятор для скрытого монтажа, DN400, однофазный переменный ток

## Примеры применения

Примерочная кабина, Офис, Ресторан, Гараж, Спортзал

Номер артикула

0085.0057

## Технические данные

Исполнение	Стенная втулка
Объёмный расход	2.400 m <sup>3</sup> /h
Скорость вращения	930 1/min
Тип крыльчатки	осевой
Регулируемая скорость вращения	✓
Возможность реверса	✓
Вид напряжения	Однофазный ток
Напряжение питания	230 V
Сетевая частота	50 Hz
Номинальная мощность	100 W
I <sub>ном</sub>	0,45 A
I <sub>макс</sub>	0,5 A
Степень защиты	IP 55
Тепловой класс	B
Подключение к сети	3 x 1,5 мм <sup>2</sup>
Место установки	Стена / Потолок
Вид монтажа	Скрытый монтаж
Позиция	горизонтальный / вертикальный
Материал	Листовая сталь, оцинкованная
Цвет	серебряный
Вес	10,41 kg
Масса с упаковкой	11,98 kg
Номинальный диаметр	400 mm
Ширина	470 mm
Высота	470 mm
Глубина	300 mm
Ширина с упаковкой	490 mm
Высота с упаковкой	490 mm
Глубина с упаковкой	340 mm

# EZF 40/6 B

Температура транспортирующих сред при номинальном потоке	-20 °С до 55 °С
Температура транспортирующей среды при $I_{Max}$	-20 °С до 55 °С
Упаковочный комплект	1 штук
Ассортимент	С
GTIN (EAN)	4012799850571

## Уровень звуковой мощности в октавном спектре

	63 Hz	125 Hz	250 Hz	500 Hz	1 kHz	2 kHz	4 kHz	8 kHz	Всего
$L_{WA7, S5}$ (dB(A))	36	59	62	60	59	59	52	41	67

$L_{WA7}$  = Уровень звуковой мощности для корпуса и свободного всасывания в дБ

## Характеристика

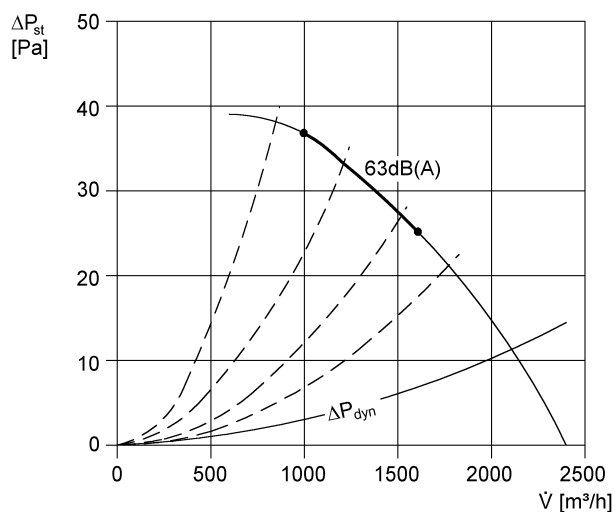

# EZF 40/6 B

Габаритный чертеж [mm]

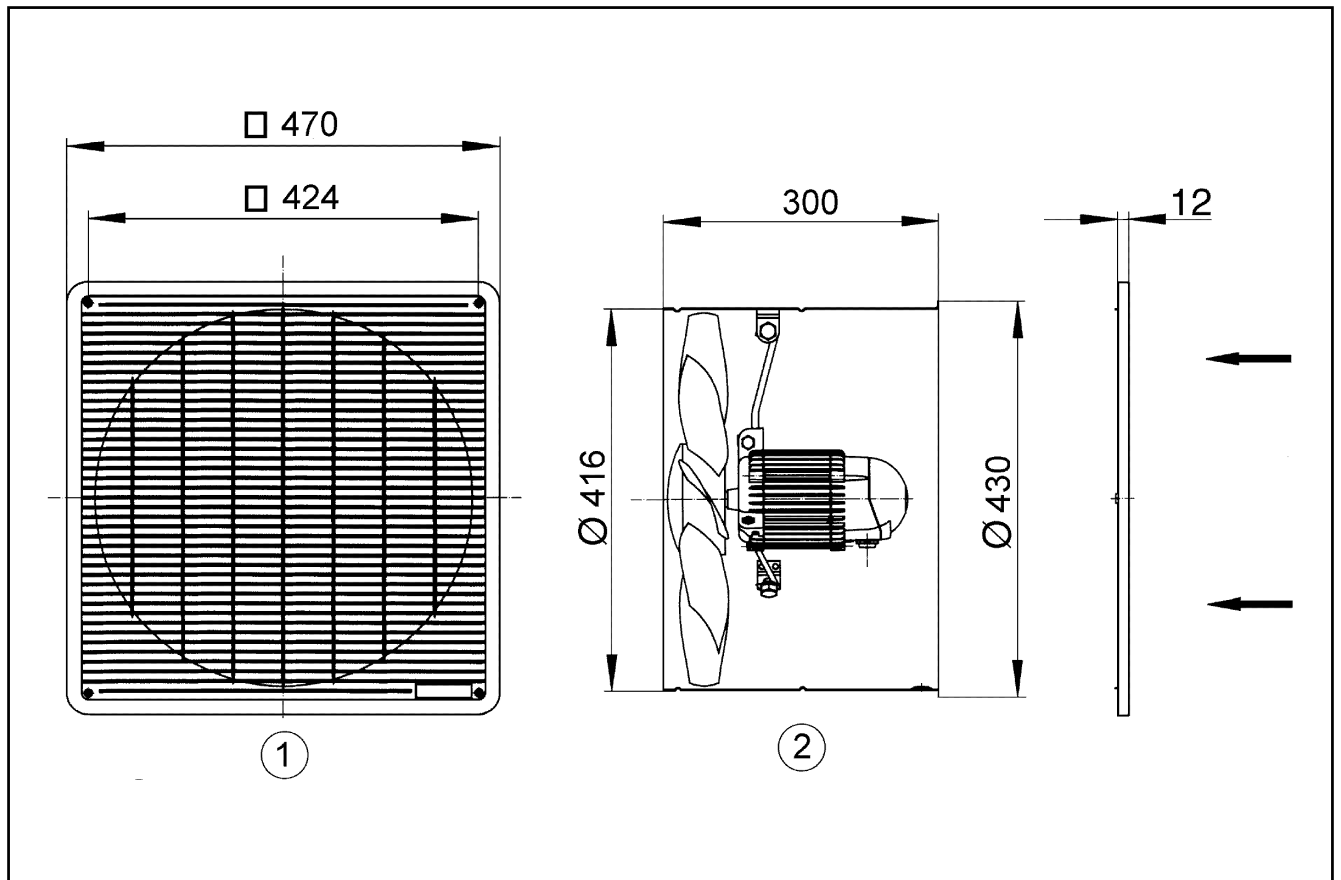

- ① Защитная решётка, со всасывающей стороны
- ② Направление потока воздуха со всасыванием воздуха со стороны двигателя