

EZF 50/6 B



Краткая информация

Осевой настенный вентилятор для скрытого монтажа, DN500, однофазный

Примеры применения

Примерочная кабина, Офис, Ресторан, Гараж, Спортзал

Номер артикула

0085.0062

Технические данные

Объёмный расход	5.200 m ³ /h
Скорость вращения	930 1/min
Регулируемая скорость вращения	✓
Возможность реверса	✓
Вид напряжения	Однофазный ток
Напряжение питания	230 V
Сетевая частота	50 Hz
Номинальная мощность	230 W
I _{ном}	1,1 A
I _{макс}	1,6 A
Степень защиты	IP 55
Подключение к сети	3 x 1,5 мм ²
Место установки	Стена / Потолок
Вид монтажа	Скрытый монтаж
Позиция	горизонтальный / вертикальный
Материал	Листовая сталь, оцинкованная
Масса с упаковкой	16,86 kg
Номинальный диаметр	500 mm
Ширина с упаковкой	595 mm
Высота с упаковкой	340 mm
Глубина с упаковкой	595 mm
Температура транспортирующей среды при I _{Мах}	60 °C
Упаковочный комплект	1 штук
Ассортимент	C
GTIN (EAN)	4012799850625

EZF 50/6 B

Характеристика

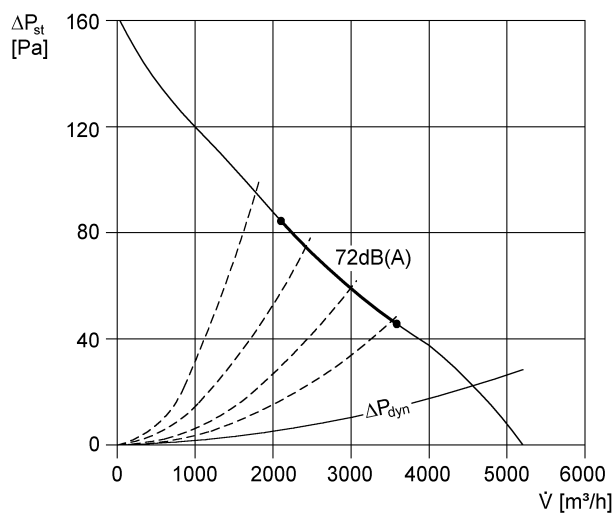

Габаритный чертеж [mm]

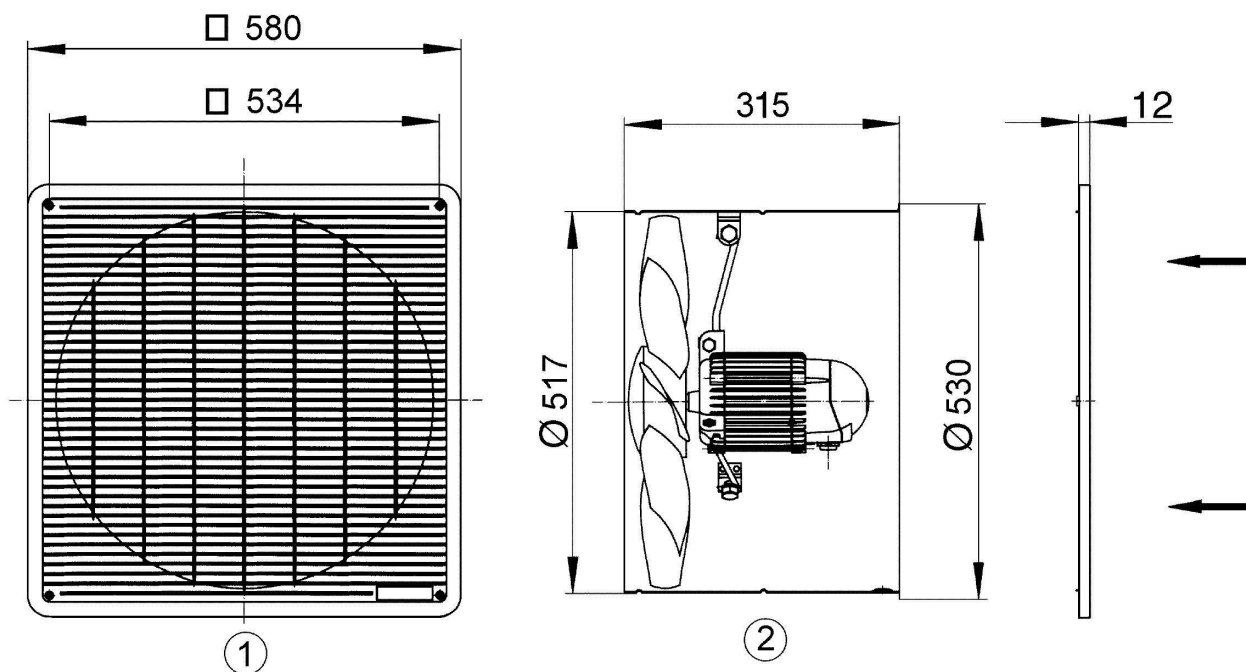

- ① Защитная решётка, со всасывающей стороны
- ② Направление потока воздуха со всасыванием воздуха со стороны двигателя

ИЗДЕЛИЕ ТЕХНИЧЕСКИЙ ПАСПОРТ

EZF 50/6 B

