

Вариант подключения 1 полная нагрузка для ER-A, ER-AK, ER-AH, ER-AB



opt - опция

MS - управление двигателем

Возможность переключения полной нагрузки не в режиме базовой нагрузки

Присоединение к корпусу

**Вариант подключения 2 базовая нагрузка/полная нагрузка для ER-A, ER-AK, ER-AH, ER-AB**

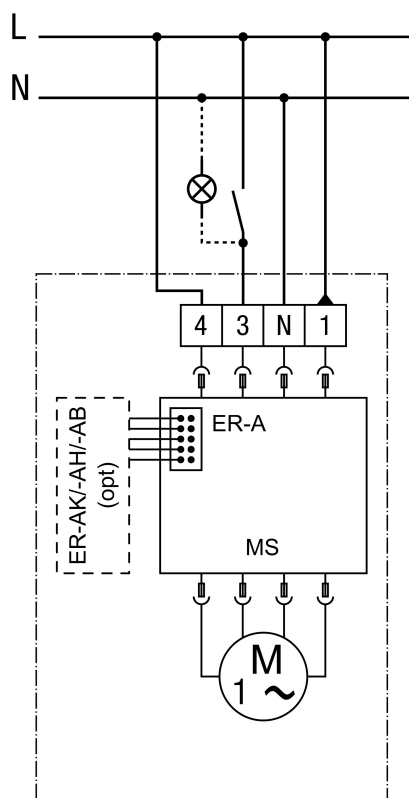

opt - опция

MS - управление двигателем

Возможность переключения полной нагрузки с постоянной базовой нагрузкой

Присоединение внутри корпуса

**Вариант подключения 3 базовая нагрузка/полная нагрузка для ER-A, ER-AK, ER-AH, ER-AB**

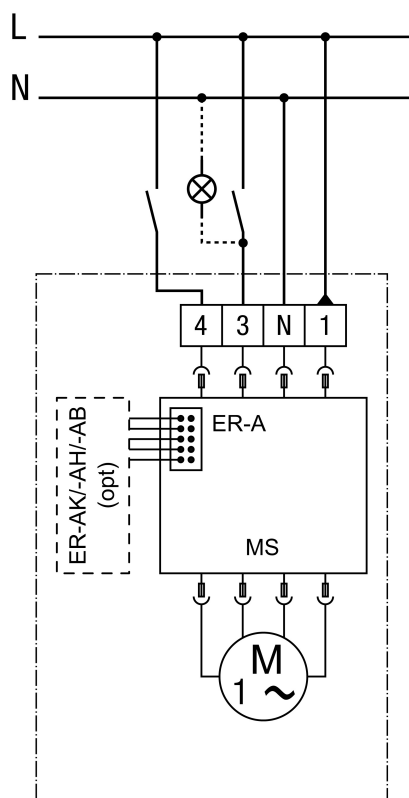

opt - опция

MS - управление двигателем

Переключение основного режима / полной нагрузки

Присоединение внутри корпуса

# ER GH AP

Вариант подключения интервал, влажность, перемещение для ER-AK, ER-AH, ER-AB

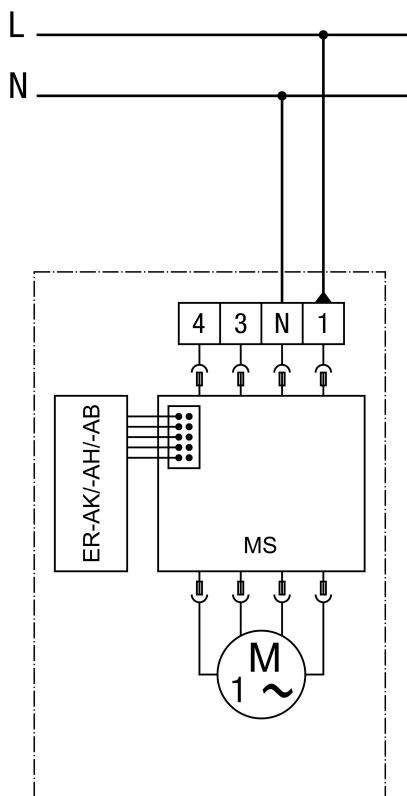

MS - управление двигателем  
Присоединение внутри корпуса